



DiCamillo
S E R B A T O I

CATALOGUE TECHNIQUE-COMMERCIAL **2023**

DEPUR ACTION *des* EAUX



Traitement biologique



Traitement météorique



Récupération des eaux



Hydraulique



Spécifique



Accessoires et composants



BIOLOGIQUE

La préoccupation croissante pour l'environnement, y compris de la part des institutions européennes et nationales appellent à un programme global de protection des masses d'eau en général.

Une grande partie de la pollution provient des rejets de ménages ou des villes qui ne disposent pas d'un système d'épuration adéquat.

Afin de favoriser un comportement correct en ce qui concerne la qualité de l'eau, les rejets domestiques provenant des toilettes (eaux noires), des éviers de cuisine et des lave-vaisselle (eaux blanches) et des éviers, douches et baignoires (eaux grises); réalise une série de systèmes qui permettent l'épuration correcte de ces évacuations.

L'épuration susmentionnée est effectuée au moyen d'un traitement biologique divisé en plusieurs phases :



PRIMAIRE



- dégraisseur
- dégraisseur pour évier
- septique
- imhoff

SECONDAIRE



- filtre perc. anaérobie
- filtre perc. aérobie u. a.
- épurateurs à boue activée
- système super secondaire

COMPLETS



- septique avec filtre
- filtre perc. aérobie avec sédimentation
- épurateur à oxydation totale
- système d'oxydation biologique
- système à boues activées à débit constant
- biofiltration aérée
- SBR

BIOSMART



- réacteur biologique à compartiments multiples

SPÉCIALES



- depur star
- depur superstar

TRAITEMENT PRIMAIRE | BIOLOGIQUE

DÉGRAISSEUR DEG

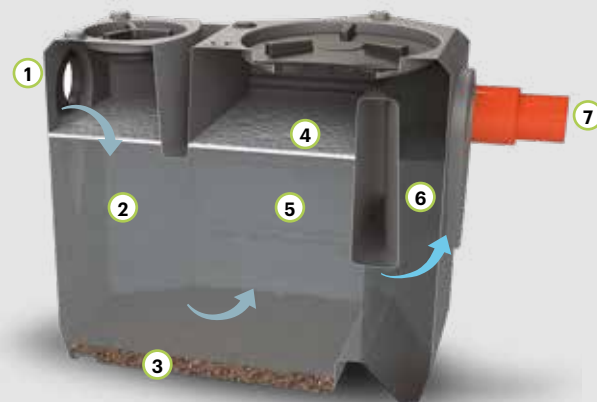

LÉGENDE

- ① Entrée
- ② Briseur de flux
- ③ Inserts
- ④ Huiles et graisses
- ⑤ Chambre de tranquillisation
- ⑥ Chambre d'écoulement
- ⑦ Tuyau de sortie
- ⑧ Couverture renforcé (avec bouchons et aération)

OÙ L'ON UTILISE



SCHÉMA DE POSE

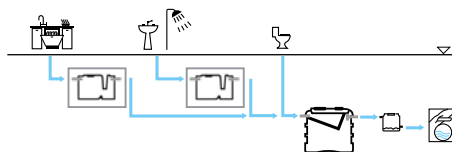

ADRESSE DE DÉCHARGE



T3
égouts
publics

FONCTIONNEMENT ET UTILISATION

Le dégraisseur est utilisé pour le prétraitement des effluents des cantines, des cuisines, des eaux savonneuses et autres. Il est capable d'éliminer les amas de matières flottantes produits par la combinaison huile-graisse-détergent. Le dégraisseur est essentiellement une réserve de tranquillisation dans lequel les eaux usées sont séparées des matières flottantes qui restent en surface, la décantation des particules restant au fond du réservoir.

NORMES ET CERTIFICATIONS

T3

UNI EN 1825-1/ 2005 e 1825-2 / 2003

CO

UNI EN 1825-2:2003
(activités de restauration, cantines, etc.).

Complétez le code du modèle en entrant **T3 CO** (en remplacement de ...)

TABLEAU TECHNIQUE ET LISTE DE PRIX

icône	modèle	volume lt	NS l/s	T3	CO		Long x Larg x h cm	he / hu cm	Ø tuyau in/out mm	bouchons Ø cm				€
				E.H. n.	places n.	repas jour				14	20	40	60	
T3 rejet à l'égout public														
	DEG K 120 ...	110	0,3	5	6	15	60 x 60 x 58	44 / 42	100*	-	-	1	-	260,00
	DEG K 150 ...	160	0,4	8	9	20	60 x 60 x 74	60 / 58	100*	-	-	1	-	340,00
	DEG K 200 ...	210	0,5	10	12	25	70 x 90 x 63	49 / 47	125*	-	1	1	-	420,00
	DEG L 300 ...	250	0,7	12	15	35	80 x 80 x 72	56 / 54	125	-	-	1	-	355,00
	DEG K 250 ...	260	0,8	13	15	40	70 x 90 x 72	57 / 55	125*	-	1	1	-	445,00
	DEG K 300 ...	320	1,0	16	18	50	70 x 90 x 80	66 / 64	125*	-	1	1	-	460,00
	DEG L 400 ...	350	1,0	18	20	50	80 x 80 x 94	78 / 76	125	-	-	1	-	435,00
	DEG K 400 ...	400	1,2	20	24	60	80 x 120 x 66	55 / 53	125*	1	-	1	-	555,00
	DEG L 500 ...	450	1,5	23	25	75	80 x 80 x 116	99 / 97	125	-	-	1	-	510,00
	DEG K 500 ...	500	1,5	25	30	75	80 x 120 x 76	65 / 62	125*	1	-	1	-	630,00
	DEG C 800 ...	840	2,0	28	45	100	130 x 130 x 97	78 / 76	125	-	1	1	-	780,00
	DEG C 1.200 ...	1.180	3,0	40	65	150	130 x 130 x 128	108 / 106	125	-	1	1	-	1.110,00
	DEG C 1.400 ...	1.500	3,5	50	90	175	130 x 130 x 150	131 / 129	125	-	1	1	-	1.260,00
	DEG C 1.600 ...	1.680	4,0	55	95	200	130 x 130 x 172	153 / 151	125	-	1	1	-	1.305,00
	DEG C 2.000 ...	1.920	5,0	65	100	250	130 x 130 x 194	175 / 173	125	-	1	1	-	1.455,00
	DEG CX 2100 ...	2.100	5,5	70	120	280	150 x 150 x 160	137 / 135	125	-	1	1	-	1.950,00
	DEG CX 2600 ...	2.600	6,0	85	150	300	150 x 150 x 182	159 / 157	125	-	1	1	-	2.265,00
	DEG CS 3.000 ...	3.020	6,5	100	180	330	165 x 165 x 173	155 / 152	160	-	1	1	-	2.655,00
	DEG CS 3.500 ...	3.500	7,0	115	200	350	165 x 165 x 196	175 / 172	160	-	1	1	-	2.985,00
	DEG CS 4.000 ...	4.000	8,0	130	240	400	195 x 195 x 157	130 / 127	160	-	-	2	-	3.345,00
	DEG CS 4.500 ...	4.500	9,0	150	270	450	195 x 195 x 178	153 / 150	160	-	-	2	-	3.675,00
	DEG CS 5.100 ...	5.100	10,0	170	300	500	195 x 195 x 199	172 / 169	160	-	-	2	-	3.915,00
	DEG CR 5600 ...	5.600	11,0	190	330	550	230 x 230 x 188	155 / 153	200	-	-	2	-	4.455,00
	DEG CR 7000 ...	7.000	14,5	230	400	740	230 x 230 x 218	181 / 179	200	-	-	2	-	4.980,00
	DEG N 9000 ...	7.520	15,0	250	450	750	285 x 210 x 234	195 / 192	200	-	1	-	1	5.670,00
	DEG M 12000 ...	11.880	24,0	340	700	1.200	440 x 210 x 234	206 / 201	200	-	-	-	2	10.080,00
	DEG MN 15000 ...	13.360	30,0	380	800	1.500	465 x 210 x 234	195 / 192	200	-	-	-	2	11.500,00
	DEG M 18000 ...	17.650	36,0	500	1.000	1.800	620 x 210 x 234	206 / 201	200	-	-	-	2	14.490,00
	DEG MN 21000 ...	19.130	42,0	550	1.200	2.100	645 x 210 x 234	195 / 192	200	-	-	-	2	16.380,00
	DEG M 24000 ...	23.420	48,0	670	1.400	2.400	800 x 210 x 234	206 / 201	200	-	-	-	2	18.430,00
	DEG M 30000 ...	29.220	54,0	830	1.700	2.700	980 x 210 x 234	206 / 201	200	-	-	-	2	21.735,00
	DEG M 36000 ...	35.060	60,0	1000	2.000	3.000	1.160 x 210 x 234	206 / 201	200	-	-	-	2	26.460,00

* IN (joint seulement) / OUT (tuyau mâle)

TRAITEMENT PRIMAIRE | BIOLOGIQUE

DÉGRAISSEUR SOUS-ÉVIER DEG SL



LÉGENDE

- ① Entrée
- ② Chambre de tranquillité
- ③ Huiles et graisses
- ④ Inerts
- ⑤ Chambre de sortie
- ⑥ Sortie
- ⑦ Bouchon fileté Ø 200 PP avec évent

OÙ L'ON UTILISE



SCHÉMA DE POSE

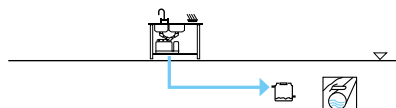

ADRESSE DE DÉCHARGE



FONCTIONNEMENT ET UTILISATION

Séparateur de graisses ménager en polyéthylène à installer sous un évier normal pour le traitement des eaux blanches qui, avant de se déverser dans le réseau public d'assainissement, seront débarrassées des substances flottantes telles que graisses, huiles animales et végétales, ainsi que des substances solides telles que sable et agrégats. L'opération repose sur un principe très simple : les huiles et les graisses, en raison de leur poids spécifique différent de celui de l'eau, sont piégées dans le récipient par des déversoirs et des siphons spéciaux à l'intérieur du réservoir. Pour l'installation, le tuyau d'évacuation de l'évier est inséré dans l'entrée située en haut du séparateur et la sortie est raccordée à l'égout. Un bouchon fileté installé sur la structure permet l'inspection et l'entretien, consistant à l'évacuation de l'huile après un contrôle hebdomadaire de l'état du dépôt dans la partie supérieure du réservoir. La hauteur maximale de la couche d'huile ne doit pas dépasser 10 cm.

NORMES ET CERTIFICATIONS

T3

UNI EN 1825-1/ 2005 et 1825-2 / 2003

DegSink
DÉGRAISSEUR
SOUS-ÉVIER

Peu encombrant

Convient à tous les types de cuisines

Facile à installer

Arrête les graisses

Maintient les canalisations propres de la maison

Entretien simple

Pompe d'évacuation graisse





Conforme à la réglementation

Respecte l'environnement

TABLEAU TECHNIQUE ET LISTE DE PRIX

icône	modèle	volume lt	NS l/s	Long x Larg x h cm	he / hu cm	Ø tuyau in/out mm	bouchon Ø cm n.	graisse		inerte		packaging	€
								vol. lt	h mm	vol. lt	h mm		
	DEG SL 20 T3 PS	18	0,1	36 x 23 x 30	27 / 23	32	200	4	6	10	14	37x24x31	110,00

TABLEAU ACCESSOIRES

icône	modèle	description	carattéristique techniques	€
	MEN DEG	étagère support sous l'évier	Long 54 x Larg 23,5 x h 30 cm	100,00
	POM DEG	pompe à apirafat	max 5 litres	20,00
	KTUB DEG	kit tuyaux + raccords pour l'adaptation à l'échappement		70,00
	STARSINK	activateur biologique	n.1 conf. de 20 bâtons (recommandé 1 bâton par semaine)	20,00

ACCESSOIRES

COD. MEN DEG



COD. POM DEG



COD. KTUB DEG



COD. STARSINK



APPLICATION



PACKAGING



TRAITEMENT PRIMAIRE | BIOLOGIQUE

FOSSE SEPTIQUE SET

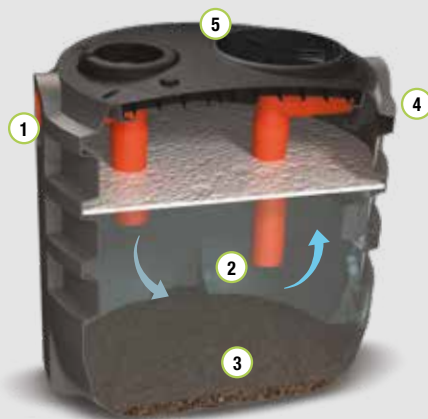

LÉGENDE

- ① Tuyau d'entrée
- ② Chambre de tranquillisation
- ③ Digestion des boues décantées
- ④ Tuyau de sortie
- ⑤ Couvercle renforcé (avec bouchons et évent)

OÙ L'ON UTILISE



SCHÉMA DE POSE

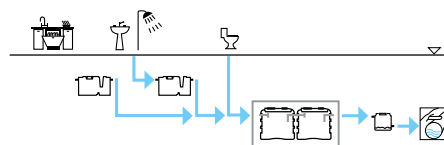

ADRESSE DE DÉCHARGE



T3
égouts
publics



sub-irrigation*
(lorsque la réglementation
locale l'exige)

FONCTIONNEMENT ET UTILISATION

La fosse septique est généralement utilisée comme traitement primaire des eaux usées provenant d'effluents domestiques ou assimilés. En amont de celle-ci, il est conseillé de placer un séparateur à graisses dans le but d'éliminer les huiles et les graisses présentes dans les eaux usées arrivant à la fosse.

Il s'agit d'un bassin de tranquillisation dont la fonction est de favoriser la sédimentation des particules fines présentes dans les eaux usées à traiter, qui restent au fond de la cuve et, grâce à la digestion anaérobie, de décomposer une partie de la DBO_5 .

NORMES ET CERTIFICATIONS

T3

UNI EN 12566-1

SM

fosse septique
monochambre

SB





















fosse septique
à deux chambres

ST

fosse septique
à trois chambres

Complétez le code du modèle en entrant **SM SB ST** (en remplaçant ...)

TABLEAU TECHNIQUE ET LISTE DE PRIX

icône	modèle	volume lit	SM	SB	ST	Long x Larg x h cm	he / hu cm	Ø tuyau in/out mm	bouchons Ø cm			tarif SM €	tarif SB €	tarif ST €
			E.H. n.	E.H. n.	E.H. n.				20	40	60			
T3 rejet à l'égout public / sub-irrigation*														
	SET L 500 ...	450	3	6	9	80 x 80 x 116	99 / 97	125	-	1	-	505,00	1.010,00	1.620,00
	SET C 800 ...	840	6	12	18	130 x 130 x 97	78 / 76	125	1	1	-	745,00	1.485,00	2.230,00
	SET C 1200 ...	1.180	8	16	25	130 x 130 x 128	108 / 106	125	1	1	-	945,00	1.890,00	2.835,00
	SET C 1400 ...	1.500	10	21	32	130 x 130 x 150	131 / 129	125	1	1	-	1.070,00	2.140,00	3.210,00
	SET C 1600 ...	1.680	12	24	36	130 x 130 x 172	153 / 151	125	1	1	-	1.185,00	2.520,00	3.780,00
	SET C 2000 ...	1.920	14	27	41	130 x 130 x 194	175 / 173	125	1	1	-	1.425,00	2.905,00	4.350,00
	SET CX 2100 ...	2.100	15	30	45	150 x 150 x 160	137 / 135	125	1	1	-	1.500,00	3.310,00	4.965,00
	SET CX 2600 ...	2.600	18	37	55	150 x 150 x 182	159 / 157	125	1	1	-	1.860,00	4.255,00	6.385,00
	SET CS 3000 ...	3.020	21	43	65	165 x 165 x 173	155 / 152	160	1	1	-	2.295,00	4.590,00	6.885,00
	SET CS 3500 ...	3.500	25	50	75	165 x 165 x 196	175 / 172	160	1	1	-	2.605,00	5.200,00	7.800,00
	SET CS 4000 ...	4.000	28	57	85	195 x 195 x 157	130 / 127	160	-	2	-	3.150,00	6.460,00	9.690,00
	SET CS 4500 ...	4.500	32	64	96	195 x 195 x 178	153 / 150	160	-	2	-	3.285,00	7.090,00	10.635,00
	SET CS 5100 ...	5.100	36	72	110	195 x 195 x 199	172 / 169	160	-	2	-	3.780,00	7.560,00	11.340,00
	SET CR 5600 ...	5.600	40	80	120	230 x 230 x 188	155 / 153	160	-	2	-	3.915,00	7.830,00	11.745,00
	SET CR 7000 ...	7.000	50	100	150	230 x 230 x 218	181 / 179	160	-	2	-	4.890,00	9.780,00	14.670,00
	SET N 9000 ...	7.520	54	-	-	285 x 210 x 234	195 / 192	160	1	-	1	5.125,00	-	-
	SET M 12000 SM	11.880	85	-	-	440 x 210 x 234	206 / 201	160	-	-	2	9.295,00	-	-
	SET MN 15000 SM	13.360	95	-	-	465 x 210 x 234	195 / 192	160	-	-	2	11.500,00	-	-
	SET M 18000 SM	17.650	126	-	-	620 x 210 x 234	206 / 201	160	-	-	3	14.490,00	-	-
	SET M 24000 SB	23.420	-	167	-	800 x 210 x 234	206 / 201	160	-	-	4	-	18.900,00	-
	SET M 36000 ST	35.060	-	-	250	1.160 x 210 x 234	206 / 201	160	-	-	6	-	-	30.870,00

TRAITEMENT PRIMAIRE | BIOLOGIQUE

IMHOFF IMF

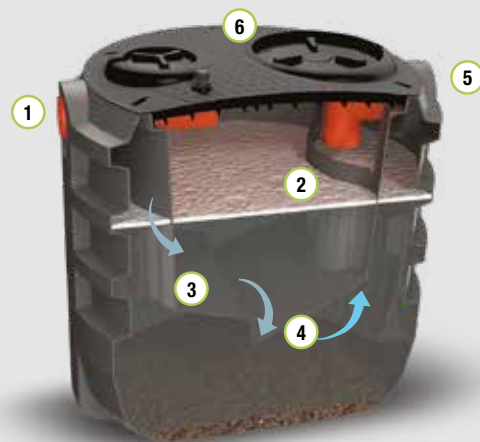

LÉGENDE

- ① Tube d'entrée
- ② Sédimenteur
- ③ Digestion des substances organiques
- ④ Boues sédimentées
- ⑤ Tuyau de sortie
- ⑥ Couvercle renforcé (avec bouchons et évent)

OÙ L'ON UTILISE



SCHÉMA DE POSE

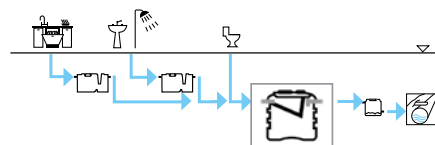

ADRESSE DE DÉCHARGE



T3
égouts
publics



sub-irrigation*
(lorsque la réglementation
locale l'exige)

FONCTIONNEMENT ET UTILISATION

La cuve d'imhoff est une cuve dont la fonction est de favoriser la sédimentation des matières solides grossières présentes dans les eaux usées qui restent au fond de la cuve et, grâce à la digestion anaérobie, de décomposer une partie de la DBO₅. Il est composé de deux compartiments hydrauliquement communicants, le premier pour la sédimentation et le second pour la digestion des substances organiques.

NORMES ET CERTIFICATIONS

DS

UNI EN 12566-1

F

UNI EN 12566-1
purge annuelle

Complétez le code du modèle en saisissant **DS F** (remplacement de ...)

TABLEAU TECHNIQUE ET LISTE DE PRIX

icône	modèle	volume lt	DS	F	Long x Larg x h cm	he / hu cm	Ø tuyau in/out mm	bouchons Ø cm			€
			E.H. n.	E.H. n.				20	40	60	
T3 rejet à l'égout public / sub-irrigation*											
	IMF L 500 ...	450	3	4	80 x 80 x 109	97 / 94	125	-	-	1	745,00
	IMF S 600 ...	600	4	6	104 x 78 x 101	81 / 78	125	1	1	-	810,00
	IMF S 750 ...	750	5	7	104 x 78 x 130	108 / 105	125	1	1	-	985,00
	IMF C 800 ...	840	6	8	130 x 130 x 97	78 / 76	125	1	1	-	855,00
	IMF C 1200 ...	1.180	8	11	130 x 130 x 128	108 / 106	125	1	1	-	1.090,00
	IMF C 1400 ...	1.500	10	15	130 x 130 x 150	131 / 129	125	1	1	-	1.265,00
	IMF C 1600 ...	1.680	12	16	130 x 130 x 172	153 / 151	125	1	1	-	1.470,00
	IMF C 2000 ...	1.920	13	19	130 x 130 x 194	175 / 173	125	1	1	-	1.645,00
	IMF CX 2100 ...	2.100	15	21	150 x 150 x 160	137 / 135	125	1	1	-	2.005,00
	IMF CX 2600 ...	2.600	18	26	150 x 150 x 182	159 / 157	125	1	1	-	2.300,00
	IMF CS 3000 ...	3.020	21	30	165 x 165 x 173	155 / 152	160	1	1	-	2.760,00
	IMF CS 3500 ...	3.500	25	35	165 x 165 x 196	175 / 172	160	1	1	-	2.920,00
	IMF CS 4000 ...	4.000	28	40	195 x 195 x 157	130 / 127	160	-	2	-	3.280,00
	IMF CS 4500 ...	4.500	32	45	195 x 195 x 178	153 / 150	160	-	2	-	3.765,00
	IMF CS 5100 ...	5.100	36	51	195 x 195 x 199	172 / 169	160	-	2	-	4.150,00
	IMF CR 5600 ...	5.600	40	56	230 x 230 x 188	155 / 153	160	-	2	-	5.125,00
	IMF MM 7500 ...	6.740	48	67	355 x 176 x 186	157 / 154	160	-	-	2	6.930,00
	IMF CR 7000 ...	7.000	50	70	230 x 230 x 218	181 / 179	160	-	2	-	5.670,00
	IMF N 9000 ...	7.520	53	75	285 x 210 x 234	195 / 192	160	1	-	1	7.170,00
	IMF MM 10000 ...	8.800	62	88	445 x 176 x 186	157 / 154	160	-	2	2	7.350,00
	IMF MM 11000 ...	10.450	74	104	535 x 176 x 186	157 / 154	160	-	2	2	9.960,00
	IMF M 12000 ...	11.880	84	118	440 x 210 x 234	206 / 201	160	-	-	2	11.655,00
	IMF MN 15000 ...	13.360	95	133	465 x 210 x 234	195 / 192	160	-	-	2	13.705,00
	IMF M 18000 ...	17.650	126	176	620 x 210 x 234	206 / 201	160	-	-	3	18.115,00
	IMF MN 21000 ...	19.130	136	191	645 x 210 x 234	195 / 192	160	-	-	3	20.475,00
	IMF M 24000 ...	23.420	167	234	800 x 210 x 234	206 / 201	160	-	-	4	23.310,00
	IMF MN 27000 ...	24.900	177	249	825 x 210 x 234	195 / 192	160	-	-	4	30.085,00
	IMF M 30000 ...	29.220	208	292	980 x 210 x 234	206 / 201	160	-	-	5	29.140,00
	IMF M 36000 ...	35.060	250	350	1.160 x 210 x 234	206 / 201	160	-	-	6	35.910,00
	IMF M 42000 ...	40.730	290	407	1.340 x 210 x 234	206 / 201	160	-	-	7	45.520,00

* volumes non prévus par le décret.

** lorsque cela est prévu par la réglementation locale

TRAITEMENT SECONDAIRE | BIOLOGIQUE

FILTRE PERCOLATEUR ANAÉROBIE

FPN

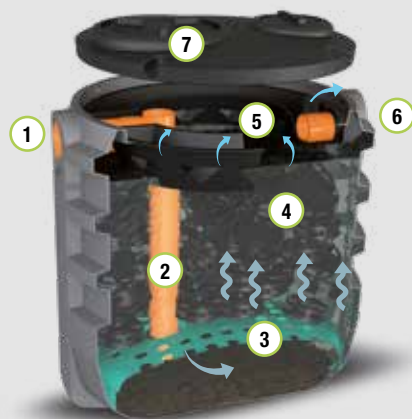

LÉGENDE

- ① Tuyau d'entrée
- ② Tuyauterie d'évacuation des eaux usées par le bas
- ③ Grille de support des corps de remplissage
- ④ Masse filtrante (corps de remplissage)
- ⑤ Profil Thomson collecte des eaux usées surface
- ⑥ Tuyau de sortie
- ⑦ Couvercle renforcé (avec bouchons et évent)

OÙ L'ON UTILISE



SCHÉMA DE POSE

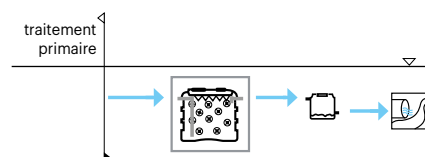

ADRESSE DE DÉCHARGE



FONCTIONNEMENT ET UTILISATION

Le filtre percolateur anaérobie est une cuve dans laquelle les substances biodégradables dissoutes dans l'effluent sont traitées biologiquement. A l'intérieur de la cuve se trouvent des éléments en plastique à haute surface spécifique, qui ont pour fonction de favoriser l'enracinement des biomasses fixées dépurées en l'absence d'oxygène. Il est utilisé après un traitement primaire adéquat.

NORMES ET CERTIFICATIONS

T3

UNI EN 12566-3

TABEAU TECHNIQUE ET LISTE DE PRIX

icône	modèle	volume lt	T3	Long x Larg x h cm	he / hu cm	Ø tuyau in/out mm	bouchons Ø cm			€
			E.H. n.				20	40	60	
T3 écoulement des eaux de surface										
	FPN L 500 ...	450	3	80 x 80 x 116	99 / 97	125	-	1	-	1.065,00
	FPN C 800 ...	840	5	130 x 130 x 97	78 / 76	125	1	1	-	1.420,00
	FPN C 1200 ...	1.180	7	130 x 130 x 128	108 / 106	125	1	1	-	1.735,00
	FPN C 1600 ...	1.680	11	130 x 130 x 172	153 / 151	125	1	1	-	2.365,00
	FPN C 2000 ...	1.920	12	130 x 130 x 194	175 / 173	125	1	1	-	3.120,00
	FPN CX 2100 ...	2.100	14	150 x 150 x 160	137 / 135	125	1	1	-	3.190,00
	FPN CX 2600 ...	2.600	17	150 x 150 x 182	159 / 157	125	1	1	-	3.795,00
	FPN CS 3000 ...	3.020	20	165 x 165 x 173	155 / 152	160	1	1	-	4.050,00
	FPN CS 3500 ...	3.500	23	165 x 165 x 196	175 / 172	160	1	1	-	4.495,00
	FPN CS 4000 ...	4.000	26	195 x 195 x 157	130 / 127	160	-	2	-	4.750,00
	FPN CS 4500 ...	4.500	30	195 x 195 x 178	153 / 150	160	-	2	-	5.440,00
	FPN CS 5100 ...	5.100	34	195 x 195 x 199	172 / 169	160	-	2	-	5.970,00
	FPN N 6000 ...	5.490	36	238 x 186 x 195	168 / 166	160	-	-	1	6.020,00
	FPN CR 5600 ...	5.600	38	230 x 230 x 188	155 / 153	160	-	2	-	6.145,00
	FPN CR 7000 ...	7.000	46	230 x 230 x 218	181 / 179	160	-	2	-	6.930,00
	FPN N 9000 ...	7.520	50	285 x 210 x 234	195 / 192	160	1	-	1	8.895,00
	FPN MM 8500 ...	7.990	55	415 x 176 x 186	157 / 154	160	-	-	2	10.005,00
	FPN MM 10000 ...	8.800	60	445 x 176 x 186	157 / 154	160	-	2	2	10.800,00
	FPN M 12000 ...	11.880	80	440 x 210 x 234	206 / 201	160	-	-	2	13.785,00
	FPN MN 15000 ...	13.360	90	465 x 210 x 234	195 / 192	160	-	-	2	15.270,00
	FPN M 18000 ...	17.650	120	620 x 210 x 234	206 / 201	160	-	-	3	20.790,00
	FPN MN 21000 ...	19.130	130	645 x 210 x 234	195 / 192	160	-	-	3	21.895,00
	FPN M 24000 ...	23.420	160	800 x 210 x 234	206 / 201	160	-	-	4	29.770,00
	FPN MN 27000 ...	24.900	170	825 x 210 x 234	195 / 192	160	-	-	4	30.600,00
	FPN M 30000 ...	29.220	200	980 x 210 x 234	206 / 201	160	-	-	5	31.345,00
	FPN M 36000 ...	35.060	240	1.160 x 210 x 234	206 / 201	160	-	-	6	36.000,00
	FPN M 42000 ...	40.730	270	1.340 x 210 x 234	206 / 201	160	-	-	7	51.030,00

TRAITEMENT SECONDAIRE | BIOLOGIQUE

FILTRE PERCOLATEUR AÉROBIE À HAUT DÉBIT FPAH

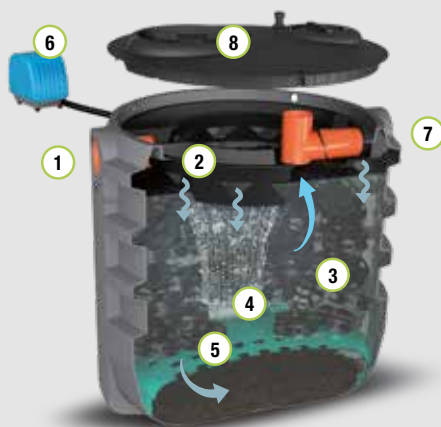

LÉGENDE

- 1 Tuyau d'entrée
- 2 Profil Thomson distribution uniforme de l'effluent sur toute la masse filtrante
- 3 Masse filtrante (corps de remplissage)
- 4 Diffuseur d'air
- 5 Grille de support des corps de remplissage
- 6 Compresseur/souffleur d'air
- 7 Tuyau de sortie
- 8 Couvercle renforcé (avec bouchons et aération)

OÙ L'ON UTILISE



SCHÉMA DE POSE

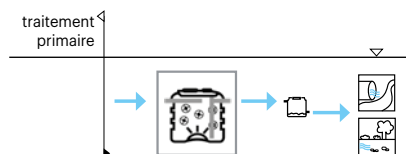

ADRESSE DE DÉCHARGE



T4
sol

FONCTIONNEMENT ET UTILISATION

























Le filtre percolateur aérobie à haut débit est un artefact qui a pour fonction de traiter biologiquement les substances organiques biodégradables dissoutes dans une eau usée domestique ou assimilable. Dans ce filtre, la digestion aérobie des substances organiques s'effectue au moyen d'une flore bactérienne fixée à des corps de remplissage maintenus en suspension par l'insufflation d'air provenant de diffuseurs de microbulles alimentés par un compresseur à membrane ou un ventilateur à canal. Il est utilisé après un traitement primaire adéquat avec l'indication d'installer en aval du système également une section de sédimentation secondaire en utilisant un réservoir de type Imhoff.

NORMES ET CERTIFICATIONS

T4

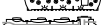
UNI EN 12566-3

TABLEAU TECHNIQUE ET LISTE DE PRIX

icône	modèle	volume lit	T4	Long x Larg x h cm	he / hu cm	Ø tuyau in/out mm	bouchons Ø cm			€
			E.H. n.				20	40	60	
T4 rejet au sol										
	FPAH C 800 ...	840	4	130 x 130 x 97	78 / 76	125	1	1	-	2.205,00 *
	FPAH C 1200 ...	1.180	7	130 x 130 x 128	108 / 106	125	1	1	-	3.075,00 *
	FPAH C 1600 ...	1.680	8	130 x 130 x 172	153 / 151	125	1	1	-	3.610,00 *
	FPAH C 2000 ...	1.920	10	130 x 130 x 194	175 / 173	125	1	1	-	4.140,00 *
	FPAH CX 2100 ...	2.100	12	150 x 150 x 160	137 / 135	125	1	1	-	4.410,00 *
	FPAH CX 2600 ...	2.600	14	150 x 150 x 182	159 / 157	125	1	1	-	4.635,00 *
	FPAH CS 3000 ...	3.020	16	165 x 165 x 173	155 / 152	160	1	1	-	5.475,00 *
	FPAH CS 3500 ...	3.500	18	165 x 165 x 196	175 / 172	160	1	1	-	5.985,00 *
	FPAH CS 4000 ...	4.000	22	195 x 195 x 157	130 / 127	160	-	2	-	6.435,00 *
	FPAH CS 4500 ...	4.500	24	195 x 195 x 178	153 / 150	160	-	2	-	7.125,00 *
	FPAH CS 5100 ...	5.100	28	195 x 195 x 199	172 / 169	160	-	2	-	7.980,00 *
	FPAH CR 5600 ...	5.490	32	230 x 230 x 188	155 / 153	160	-	2	-	8.535,00 *
	FPAH CR 7000 ...	5.600	36	230 x 230 x 218	181 / 179	160	-	2	-	10.815,00 *
	FPAH N 9000 ...	7.520	40	285 x 210 x 234	195 / 192	160	1	-	1	12.250,00
	FPAH MM 10000 ...	8.800	48	445 x 176 x 186	157 / 154	160	-	2	2	15.360,00
	FPAH MM 11000 ...	10.450	52	535 x 176 x 186	157 / 154	160	-	2	2	19.060,00
	FPAH M 12000 ...	11.880	60	440 x 210 x 234	206 / 201	160	-	-	2	18.890,00
	FPAH MN 15000 ...	13.360	70	465 x 210 x 234	195 / 192	160	-	-	2	24.850,00
	FPAH M 18000 ...	17.650	80	620 x 210 x 234	206 / 201	160	-	-	3	27.650,00
	FPAH MN 21000 ...	19.130	90	645 x 210 x 234	195 / 192	160	-	-	3	29.350,00
	FPAH M 24000 ...	23.420	100	800 x 210 x 234	206 / 201	160	-	-	4	32.890,00
	FPAH MN 27000 ...	24.900	112	825 x 210 x 234	195 / 192	160	-	-	4	35.450,00
	FPAH M 30000 ...	29.220	120	980 x 210 x 234	206 / 201	160	-	-	5	42.350,00
	FPAH M 36000 ...	35.060	140	1.160 x 210 x 234	206 / 201	160	-	-	6	48.555,00
	FPAH M 42000 ...	40.730	160	1.340 x 210 x 234	206 / 201	160	-	-	7	56.100,00

* à l'exclusion du tableau de commande électrique

TRAITEMENT SECONDAIRE | BIOLOGIQUE

PURIFICATEUR DE BOUES ACTIVÉES DFA

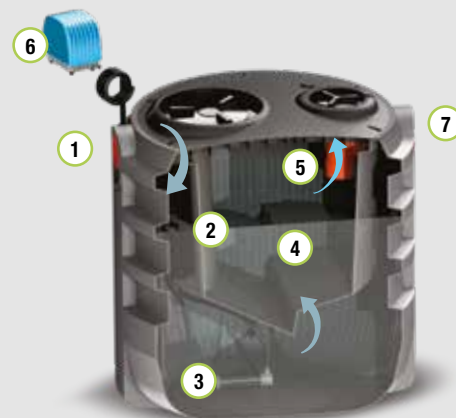

LÉGENDE

- ① Tuyau d'entrée
- ② Chambre d'oxydation des boues activées
- ③ Diffuseur d'air
- ④ Sédimentation secondaire
- ⑤ Montée des boues clarifiées
- ⑥ Compresseur - souffleur d'air
- ⑦ Tuyau de sortie
- ⑧ Couvercle renforcé (avec des bouchons et un évent)

OÙ L'ON UTILISE



SCHÉMA DE POSE

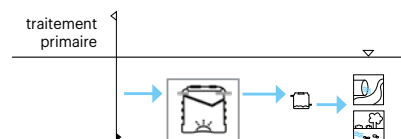

ADRESSE DE DÉCHARGE



T4
sol

FONCTIONNEMENT ET UTILISATION

L'épurateur à boues activées est une station d'épuration secondaire qui a pour fonction de traiter biologiquement les substances organiques présentes dans une eau usée domestique ou assimilables qui comporte également une section de sédimentation secondaire. Dans celle-ci, la digestion aérobie des substances organiques a lieu grâce à une flore aérobie (boues activées) mise en suspension par l'insufflation de fines bulles d'air fournies par des diffuseurs de microbulles alimentés par un compresseur à membrane ou un ventilateur à canal. A l'intérieur de la cuve se trouve également la clarification des eaux usée dans la zone calme. Il est utilisé après un traitement primaire adéquat.

NORMES ET CERTIFICATIONS

T4

UNI EN 12566-3

TABLEAU TECHNIQUE ET LISTE DE PRIX

icône	modèle	volume lt	T4		Long x Larg x h cm	he / hu cm	Ø tuyau in/out mm	bouchons Ø cm			€
			E.H. n.					20	40	60	
T4 rejet au sol											
	DFA C 800 ...	840	3		130 x 130 x 97	78 / 76	125	1	1	-	2.145,00 *
	DFA C 1200 ...	1.180	5		130 x 130 x 128	108 / 106	125	1	1	-	2.605,00 *
	DFA C 1600 ...	1.680	6		130 x 130 x 172	153 / 151	125	1	1	-	2.760,00 *
	DFA C 2000 ...	1.920	8		130 x 130 x 194	175 / 173	125	1	1	-	3.465,00 *
	DFA CX 2100 ...	2.100	9		150 x 150 x 160	137 / 135	125	1	1	-	3.795,00 *
	DFA CX 2600 ...	2.600	10		150 x 150 x 182	159 / 157	125	1	1	-	4.255,00 *
	DFA CS 3000 ...	3.020	12		165 x 165 x 173	155 / 152	160	1	1	-	4.710,00 *
	DFA CS 3500 ...	3.500	13		165 x 165 x 196	175 / 172	160	1	1	-	5.200,00 *
	DFA CS 4000 ...	4.000	16		195 x 195 x 157	130 / 127	160	-	2	-	5.515,00 *
	DFA CS 4500 ...	4.500	18		195 x 195 x 178	153 / 150	160	-	2	-	6.225,00 *
	DFA CS 5100 ...	5.100	21		195 x 195 x 199	172 / 169	160	-	2	-	7.170,00 *
	DFA CR 5600 ...	5.600	24		230 x 230 x 188	155 / 153	160	-	2	-	8.665,00 *
	DFA CR 7000 ...	7.000	28		230 x 230 x 218	181 / 179	160	-	2	-	10.395,00 *
	DFA N 9000 ...	7.520	29		285 x 210 x 234	195 / 192	160	1	-	1	11.815,00
	DFA MM 8500 ...	7.990	30		415 x 176 x 186	157 / 154	160	-	-	2	13.230,00
	DFA MM 10000 ...	8.800	36		445 x 176 x 186	157 / 154	160	-	2	2	14.335,00
	DFA MM 11000 ...	10.450	41		535 x 176 x 186	157 / 154	160	-	3	2	15.595,00
	DFA M 12000 ...	11.880	49		440 x 210 x 234	206 / 201	160	-	-	2	16.380,00
	DFA MN 15000 ...	13.360	54		465 x 210 x 234	195 / 192	160	-	-	2	19.060,00
	DFA M 18000 ...	17.650	73		620 x 210 x 234	206 / 201	160	-	-	3	24.730,00
	DFA MN 21000 ...	19.130	77		645 x 210 x 234	195 / 192	160	-	-	3	27.565,00
	DFA M 24000 ...	23.420	93		800 x 210 x 234	206 / 201	160	-	-	4	31.345,00
	DFA MN 27000 ...	24.900	100		825 x 210 x 234	195 / 192	160	-	-	4	35.995,00
	DFA M 30000 ...	29.220	106		980 x 210 x 234	206 / 201	160	-	-	5	39.060,00
	DFA M 36000 ...	35.060	126		1.160 x 210 x 234	206 / 201	160	-	-	6	47.095,00
	DFA M 42000 ...	40.730	160		1.340 x 210 x 234	206 / 201	160	-	-	7	62.685,00

* à l'exclusion du tableau de commande électrique

TRAITEMENT SECONDAIRE | BIOLOGIQUE

SYSTÈME SUPER SECONDAIRE ISS

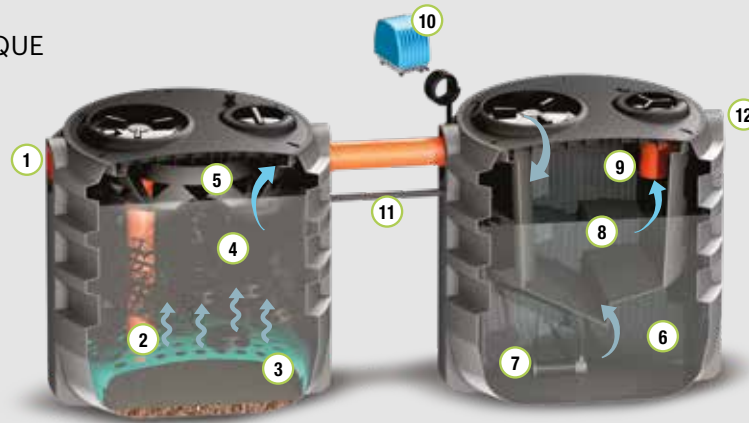

LÉGENDE

- | | |
|---|---|
| ① Tuyau d'entrée | ⑦ Diffuseur d'air |
| ② Conduite d'égout par le bas | ⑧ Sédimentation secondaire |
| ③ Grille de support du corps de remplissage | ⑨ Montée des eaux usées clarifiées |
| ④ Masse filtrante (corps de remplissage) | ⑩ Compresseur - souffleur |
| ⑤ Profil Thomson collecte des eaux usées sur toute la surface | ⑪ Air-lift de recirculation |
| ⑥ Chambre d'oxydation des boues activées | ⑫ Tuyau de sortie |
| | ⑬ Couvercle renforcé (avec bouchons et évent) |

OÙ L'ON UTILISE



SCHÉMA DE POSE



ADRESSE DE DÉCHARGE



T4
sol



RI
réutilisation

FONCTIONNEMENT ET UTILISATION

Le système super secondaire est composée de deux fabrications qui assurent le traitement au moyen d'un filtre percolateur anaérobie et d'un épurateur à boues activées. Le double traitement secondaire dont est composée la station, permet de déverser les eaux sur le sol ou, dans le cas de l'ajout de la recirculation des boues réalisé avec AIR - LIFT, de les réutiliser à des fins d'irrigation. L'eau correctement prétraitée est introduite dans la première cuve dans laquelle a lieu l'épuration anaérobie des eaux usées au moyen de la biomasse fixée aux corps de remplissage. Dans la deuxième section, on procède à la digestion aérobie des substances organiques au moyen d'une flore bactérienne en suspension grâce à l'insufflation d'air fourni par des diffuseurs de microbulles alimentés par un compresseur à membrane. Cette dernière cuve est équipée d'une zone de clarification finale dans laquelle les boues en suspension sont séparées avant de quitter la station.

NORMES ET CERTIFICATIONS

T4/RI

UNI EN 12566-3

Complétez le code du modèle en entrant **T4 RI** (en remplaçant ...)

TABLEAU TECHNIQUE ET LISTE DE PRIX

icône	modèle	volume lt	T4 / RI	Long x Larg x h cm	he / hu cm	Ø tuyau in/out mm	bouchons Ø cm		composition de l'installation				T4	RI
			E.H. n.				20	40	artefact mod.	volume lt	artefact mod.	volume lt	€	€
	ISS C 1680 T4/RI	1.680	6	310 x 130 x 97	78 / 76	125	2	2	FPN C 800	840	DFA C 800	840	3.270,00 *	3.870,00 *
	ISS C 2020 T4/RI	2.020	8	310 x 130 x 128	108 / 106	125	2	2	FPN C 800	840	DFA C 1200	1.180	3.600,00 *	4.200,00 *
	ISS C 2360 T4/RI	2.360	9	310 x 130 x 128	108 / 106	125	2	2	FPN C 1200	1180	DFA C 1200	1.180	3.885,00 *	4.485,00 *
	ISS C 2860 T4/RI	2.860	11	310 x 130 x 172	153 / 151	125	2	2	FPN C 1200	1180	DFA C 1600	1.680	4.110,00 *	4.710,00 *
	ISS C 3360 T4/RI	3.360	13	310 x 130 x 172	153 / 151	125	2	2	FPN C 1600	1680	DFA C 1600	1.680	4.980,00 *	5.730,00 *
	ISS C 3600 T4/RI	3.600	14	310 x 130 x 194	175 / 173	125	2	2	FPN C 1600	1680	DFA C 2000	1.920	5.550,00 *	6.300,00 *
	ISS C 3840 T4/RI	3.840	15	310 x 130 x 194	175 / 173	125	2	2	FPN C 2000	1920	DFA C 2000	1.920	6.585,00 *	7.335,00 *
	ISS CX 4020 T4/RI	4.020	16	330 x 150 x 160	137 / 135	125	2	2	FPN C 2000	1920	DFA CX 2100	2.100	6.765,00 *	7.515,00 *
	ISS CX 4700 T4/RI	4.700	18	350 x 150 x 182	159 / 157	125	2	2	FPN CX 2100	2100	DFA CX 2600	2.600	7.140,00 *	7.890,00 *
	ISS CX 5200 T4/RI	5.200	20	350 x 150 x 182	159 / 157	125	2	2	FPN CX 2600	2600	DFA CX 2600	2.600	7.485,00 *	8.235,00 *
	ISS CS 5620 T4/RI	5.620	22	355 x 165 x 176	158 / 155	160	1	3	FPN CX 2600	2600	DFA CS 3000	3.020	8.325,00 *	9.075,00 *
	ISS CS 6040 T4/RI	6.040	24	380 x 165 x 176	155 / 152	160	-	4	FPN CS 3000	3020	DFA CS 3000	3.020	8.625,00 *	9.390,00 *
	ISS CS 6520 T4/RI	6.520	26	380 x 165 x 198	175 / 172	160	-	4	FPN CS 3000	3020	DFA CS 3500	3.500	8.865,00 *	9.615,00 *
	ISS CS 7000 T4/RI	7.000	28	380 x 165 x 198	175 / 172	160	-	4	FPN CS 3500	3500	DFA CS 3500	3.500	9.180,00 *	10.080,00 *
	ISS CS 7500 T4/RI	7.500	30	410 x 195 x 160	130 / 127	160	-	4	FPN CS 3500	3500	DFA CS 4000	4.000	9.450,00 *	10.350,00 *
	ISS CS 8000 T4/RI	8.000	32	440 x 195 x 160	130 / 127	160	-	4	FPN CS 4000	4000	DFA CS 4000	4.000	9.765,00 *	10.665,00 *
	ISS CS 8500 T4/RI	8.500	34	440 x 195 x 182	153 / 150	160	-	4	FPN CS 4000	4000	DFA CS 4500	4.500	10.875,00 *	11.775,00 *
	ISS CS 9000 T4/RI	9.000	36	440 x 195 x 182	153 / 150	160	-	4	FPN CS 4500	4500	DFA CS 4500	4.500	11.700,00 *	12.600,00 *
	ISS CS 9600 T4/RI	9.600	38	440 x 195 x 204	172 / 169	160	-	4	FPN CS 4500	4500	DFA CS 5100	5.100	12.840,00 *	13.740,00 *
	ISS CS 10200 T4/RI	10.200	40	440 x 195 x 204	172 / 169	160	-	4	FPN CS 5100	5100	DFA CS 5100	5.100	13.485,00 *	14.985,00 *
	ISS CR 10700 T4/RI	10.700	42	475 x 230 x 188	157 / 154	160	-	4	FPN CS 5100	5100	DFA CR 5600	5.600	14.640,00 *	16.140,00 *
	ISS CR 11200 T4/RI	11.200	44	510 x 230 x 188	157 / 154	160	-	4	FPN CR 5600	5600	DFA CR 5600	5.600	15.315,00 *	16.815,00 *
	ISS CR 12600 T4/RI	12.600	50	510 x 230 x 220	190 / 188	160	-	4	FPN CR 5600	5600	DFA CR 7000	7.000	16.410,00 *	17.910,00 *
	ISS CR 14000 T4/RI	14.000	56	510 x 230 x 220	190 / 188	160	-	4	FPN CR 7000	7000	DFA CR 7000	7.000	18.150,00 *	19.650,00 *

T4/RI rejet au sol / réutilisation

* à l'exclusion du tableau de commande électrique

PLANTES BIOLOGIQUES COMPLÈTES

FILTRE PERCOLATEUR AÉROBIE SORTIE HAUT AVEC SÉDIMENTATION FSAH

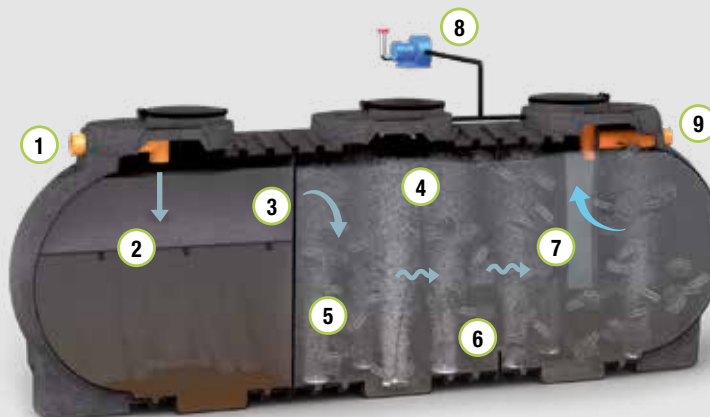

LÉGENDE

- ① Tuyau d'entrée
- ② Sédimentation primaire
- ③ Alimentation du filtre percolateur
- ④ Distribution uniforme de la boue
- ⑤ Masse filtrante (corps de remplissage)
- ⑥ Diffuseur d'air
- ⑦ Cône de tranquillisation perforé
- ⑧ Soufflerie d'air
- ⑨ Tuyau de sortie

OÙ L'ON UTILISE



SCHÉMA DE POSE

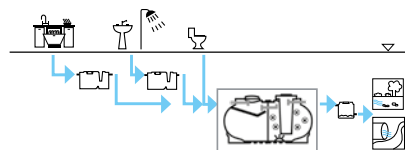

ADRESSE DE DÉCHARGE



T4
sol

FONCTIONNEMENT ET UTILISATION













Le filtre percolateur aérobie à haute sortie avec sédimentation est un réservoir qui a pour fonction de traiter complètement les eaux usées; dans la structure il y a deux compartiments : le premier de sédimentation primaire, le second de traitement biologique par digestion aérobie des substances organiques au moyen de biomasses fixées à des éléments en polypropylène à haute surface spécifique et déplacées par insufflation d'air. Il est installé en aval des installations de prétraitement des eaux bioniques et grises (dégraisseurs).

NORMES ET CERTIFICATIONS

T4

UNI EN 12566-1/3

TABLEAU TECHNIQUE ET LISTE DE PRIX

icône	modèle	volume lit	T4	Long x Larg x h cm	he / hu cm	Ø tuyau in/out mm	bouchons Ø cm		€
			E.H. n.				40	60 n.	
T4 rejet au sol									
	FSAH MM 7500 T4	6.740	18	355 x 176 x 186	157 / 154	160	-	2	13.500,00
	FSAH MM 8500 T4	7.990	21	415 x 176 x 186	157 / 154	160	-	2	14.900,00
	FSAH MM 10000 T4	8.800	23	445 x 176 x 186	157 / 154	160	2	2	16.400,00
	FSAH MM 11000 T4	10.450	28	535 x 176 x 186	157 / 154	160	3	2	17.995,00
	FSAH M 12000 T4	11.880	32	440 x 210 x 234	206 / 201	160	-	2	18.575,00
	FSAH MN 15000 T4	13.360	36	465 x 210 x 234	195 / 192	160	-	2	20.440,00
	FSAH M 18000 T4	17.650	47	620 x 210 x 234	206 / 201	160	-	3	28.440,00
	FSAH MN 21000 T4	19.130	51	645 x 210 x 234	195 / 192	160	-	3	30.190,00
	FSAH M 24000 T4	23.420	63	800 x 210 x 234	206 / 201	160	-	4	34.550,00
	FSAH MN 27000 T4	24.900	67	825 x 210 x 234	195 / 192	160	-	4	38.600,00
	FSAH M 30000 T4	29.220	78	980 x 210 x 234	206 / 201	160	-	5	41.720,00
	FSAH M 36000 T4	35.060	94	1.160 x 210 x 234	206 / 201	160	-	6	49.890,00
	FSAH M 42000 T4	40.730	110	1.340 x 210 x 234	206 / 201	160	-	7	56.460,00

PLANTES BIOLOGIQUES COMPLÈTES

PURIFICATEUR D'OXYDATION TOTALE IOT

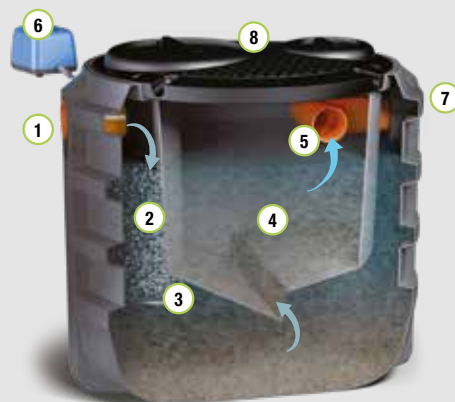

LÉGENDE

- ① Tuyau d'entrée
- ② Chambre d'oxydation des boues activées
- ③ Diffuseur d'air
- ④ Décantation secondaire
- ⑤ Ascension des boues clarifiées
- ⑥ Compresseur-souffleur
- ⑦ Tuyau de sortie
- ⑧ Couvercle renforcé (avec bouchons et évent)

OÙ L'ON UTILISE



SCHÉMA DE POSE

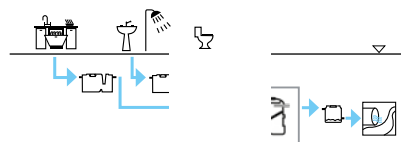

ADRESSE DE DÉCHARGE



T3
eaux de
surface

FONCTIONNEMENT ET UTILISATION















La station d'épuration par oxydation totale est un artefact dont la fonction est de traiter complètement les eaux usées par élimination biologique des substances organiques et d'assurer une sédimentation secondaire. Dans celle-ci, la digestion aérobie des substances organiques s'effectue au moyen d'une flore aérobie en suspension par insufflation d'air et clarification ultérieure dans une zone de calme. La station d'épuration à oxydation totale est utilisée pour le traitement direct (à charge d'entrée élevée) des eaux usées provenant de bâtiments résidentiels ou d'eaux usées similaires.

NORMES ET CERTIFICATIONS

T3

UNI EN 12566-3

TABLEAU TECHNIQUE ET LISTE DE PRIX

icône	modèle	volume lit	T3	Long x Larg x h cm	he / hu cm	Ø tuyau in/out mm	bouchons Ø cm			€
			E.H. n.				20	40	60	
T3 écoulement des eaux de surface										
	IOT C 800 T3	840	2	130 x 130 x 97	78 / 76	125	1	1	-	2.145,00 *
	IOT C 1200 T3	1.180	3	130 x 130 x 128	108 / 106	125	1	1	-	2.605,00 *
	IOT C 1600 T3	1.680	4	130 x 130 x 172	153 / 151	125	1	1	-	2.760,00 *
	IOT C 2000 T3	1.920	5	130 x 130 x 194	175 / 173	125	1	1	-	3.465,00 *
	IOT CX 2100 T3	2.100	6	150 x 150 x 160	137 / 135	125	1	1	-	3.795,00 *
	IOT CX 2600 T3	2.600	7	150 x 150 x 182	159 / 157	125	1	1	-	4.255,00 *
	IOT CS 3000 T3	3.020	8	165 x 165 x 173	155 / 152	160	1	1	-	4.710,00 *
	IOT CS 3500 T3	3.500	9	165 x 165 x 196	175 / 172	160	1	1	-	5.250,00 *
	IOT CS 4000 T3	4.000	10	195 x 195 x 157	130 / 127	160	-	2	-	5.515,00 *
	IOT CS 4500 T3	4.500	12	195 x 195 x 178	153 / 150	160	-	2	-	6.225,00 *
	IOT CS 5100 T3	5.100	13	195 x 195 x 199	172 / 169	160	-	2	-	7.170,00 *
	IOT CR 5600 T3	5.600	14	230 x 230 x 188	155 / 153	160	-	2	-	8.665,00 *
	IOT CR 7000 T3	7.000	18	230 x 230 x 218	181 / 179	160	-	2	-	10.395,00 *
	IOT MM 8500 T3	7.990	22	415 x 176 x 186	157 / 154	160	-	-	2	13.390,00 *
	IOT MM 10000 T3	8.800	25	445 x 176 x 186	157 / 154	160	-	2	2	14.335,00 *

* à l'exclusion du tableau de commande électrique

PLANTES BIOLOGIQUES COMPLÈTES

SYSTÈME D'OXYDATION BIOLOGIQUE IOB

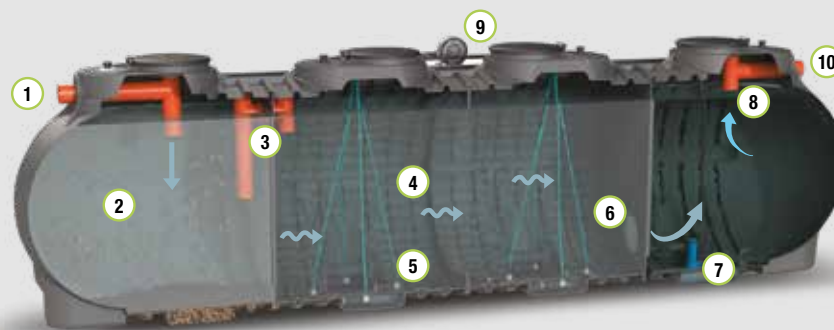

LÉGENDE

- 1 Tuyau d'entrée
- 2 Sédimentation primaire
- 3 Alimentation de la section des boues activées
- 4 Chambre d'oxydation des boues activées
- 5 Diffuseurs d'air
- 6 Alimentation en sédiments secondaires
- 7 Recirculation des boues avec pompe
- 8 Remontée des eaux usées clarifiées
- 9 Compresseur-souffleur
- 10 Tuyau de sortie

OÙ L'ON UTILISE



SCHÉMA DE POSE

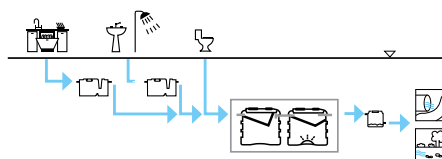

ADRESSE DE DÉCHARGE



T4
sol

FONCTIONNEMENT ET UTILISATION

La station d'oxydation biologique a pour fonction de traiter complètement l'effluent. Elle est composée de trois compartiments : le premier a la fonction de sédimentation primaire, le deuxième de traitement biologique des substances organiques au moyen de boues activées mises en suspension par insufflation d'air, tandis que le troisième a la fonction de sédimentation secondaire et de clarification des eaux usées. Dans le troisième compartiment, il y a généralement un système de recirculation des boues en tête de la station. Les eaux blondes et grises, avant d'être introduites dans la station, doivent être prétraitées sur un dégraisseur spécial.

NORMES ET CERTIFICATIONS

T4

UNI EN 12566-3

TABLEAU TECHNIQUE ET LISTE DE PRIX

icône	modèle	volume lit	T4		Long x Larg x h cm	he / hu cm	Ø tuyau in/out mm	bouchons Ø cm			€
			E.H. n.					20	40	60	
produits manufacturés composés											
T4 rejet au sol											
	IOB C 800 T4	1.680	3		310 x 130 x 97	78 / 76	125	2	2	-	3.555,00 *
	IOB C 1200 T4	2.360	5		310 x 130 x 97	78 / 106	125	2	2	-	4.010,00 *
	IOB C 1600 T4	3.360	6		310 x 130 x 172	153 / 151	125	2	2	-	4.785,00 *
	IOB C 2000 T4	3.840	8		310 x 130 x 194	175 / 173	125	2	2	-	5.665,00 *
	IOB CX 2100 T4	4.200	9		350 x 150 x 160	137 / 135	125	2	2	-	6.625,00 *
	IOB CX 2600 T4	5.200	10		350 x 150 x 182	159 / 157	125	2	2	-	7.015,00 *
	IOB CS 3000 T4	6.040	12		380 x 165 x 175	158 / 155	160	2	2	-	8.025,00 *
	IOB CS 3500 T4	7.000	13		380 x 165 x 197	180 / 177	160	2	2	-	8.670,00 *
	IOB CS 4000 T4	8.000	16		440 x 195 x 160	134 / 131	160	1	3	-	9.345,00 *
	IOB CS 4500 T4	9.000	18		440 x 195 x 182	156 / 153	160	1	3	-	10.545,00 *
	IOB CS 5100 T4	10.200	21		440 x 195 x 204	178 / 175	160	1	3	-	11.875,00 *
	IOB CR 5600 T4	11.200	24		510 x 230 x 188	157 / 154	160	1	3	-	14.340,00 *
	IOB CR 7000 T4	14.000	30		510 x 230 x 218	190 / 188	160	-	4	-	16.620,00 *
	IOB MM 10000 T4	15.800	40		725 x 230 x 218	190 / 154	160	-	2	2	20.475,00
produits modulaires											
T4 rejet au sol											
	IOB M 12000 T4	11.880	34		440 x 210 x 234	206 / 201	160	-	-	2	17.550,00
	IOB M 18000 T4	17.650	48		620 x 210 x 234	206 / 201	160	-	-	3	27.750,00
	IOB M 24000 T4	23.420	64		800 x 210 x 234	206 / 201	160	-	-	4	33.750,00
	IOB MN 27000 T4	24.900	70		825 x 210 x 234	195 / 192	160	-	-	4	37.200,00
	IOB M 30000 T4	29.220	80		980 x 210 x 234	206 / 201	160	-	-	5	41.250,00
	IOB M 36000 T4	35.060	95		1.160 x 210 x 234	206 / 201	160	-	-	6	45.750,00
	IOB M 42000 T4	40.730	110		1.340 x 210 x 234	206 / 201	160	-	-	7	63.000,00

* à l'exclusion du tableau de commande électrique

PLANTES BIOLOGIQUES COMPLÈTES

STATION À BOUE ACTIVÉE À DÉBIT CONSTANT IFA PC

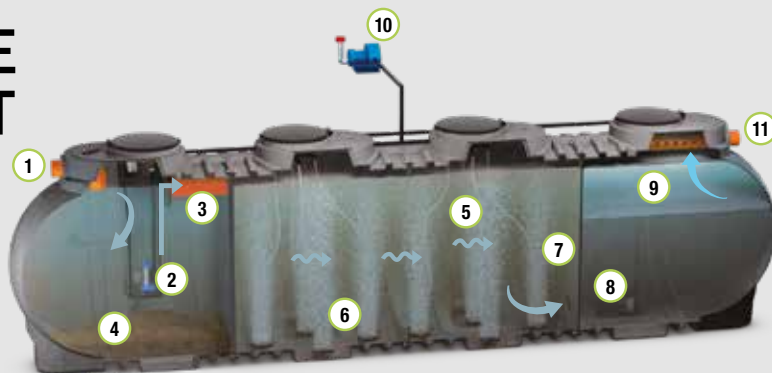

LÉGENDE

- | | |
|---|--------------------------------------|
| ① Tuyau d'entrée | ⑧ Recirculation des boues avec pompe |
| ② Réservoir d'égalisation avec pompe et régulation manuelle du débit | ⑨ Remontée des eaux usées clarifiées |
| ③ Alimentation de la section des boues activées strop-plein d'urgence | ⑩ Soufflerie d'air |
| ④ Section d'égalisation | ⑪ Tuyau de sortie |
| ⑤ Chambre d'oxydation aérobie | |
| ⑥ Diffuseurs d'air | |
| ⑦ Alimentation en sédiments Secondaire | |

OÙ L'ON UTILISE



SCHÉMA DE POSE

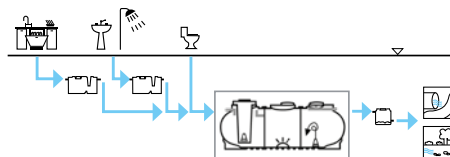

ADRESSE DE DÉCHARGE



T4
sol

FONCTIONNEMENT ET UTILISATION







La fonction de la station à boues activées à débit constant est de traiter complètement l'effluent, elle est généralement utilisée sur les services publics qui ont des rejets ponctuels tout au long de la journée. Elle est composée de trois compartiments : le premier a la fonction de sédimentation primaire et d'égalisation des débits, ce qui permet d'alimenter la section secondaire avec un débit constant, en évitant les pics de charge hydraulique, le deuxième a la fonction de traitement biologique des substances organiques au moyen de boues activées mises en suspension par insufflation d'air, tandis que le troisième a la fonction de sédimentation secondaire et de clarification des eaux usées. Dans le troisième compartiment, il y a généralement un système de recirculation des boues en tête de la station. Les eaux blondes et grises, avant d'être introduites dans la station, doivent être prétraitées sur une unité spéciale de dégraissage.

NORMES ET CERTIFICATIONS

T4

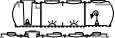
UNI EN 12566-1/3

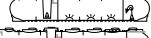
TABLEAU TECHNIQUE ET LISTE DE PRIX

icône	modèle	volume lt	T4	Long x Larg x h cm	he / hu cm	Ø tuyau in/out mm	bouchons Ø cm	€
			E.H. n.				60 n.	
T4 rejet au sol								
	IFA PC M 18000 T4	17.650	40	620 x 210 x 234	206 / 201	160	3	24.570,00
	IFA PC MN 21000 T4	19.130	50	645 x 210 x 234	195 / 192	160	3	28.350,00
	IFA PC M 24000 T4	23.420	60	800 x 210 x 234	206 / 201	160	4	32.130,00
	IFA PC MN 27000 T4	24.900	70	825 x 210 x 234	195 / 192	160	4	35.595,00
	IFA PC M 30000 T4	29.220	85	980 x 210 x 234	206 / 201	160	5	38.115,00
	IFA PC M 36000 T4	35.060	105	1.160 x 210 x 234	206 / 201	160	6	46.935,00
	IFA PC M 42000 T4	40.730	120	1.340 x 210 x 234	206 / 201	160	7	57.015,00

PLANTES BIOLOGIQUES COMPLÈTES

BIOFILTRATION AÉRÉE MBBR

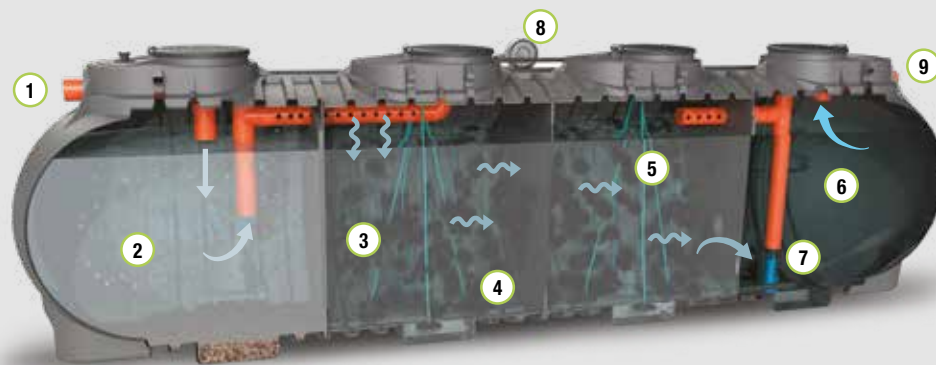

LÉGENDE

- 1 Tuyau d'entrée
- 2 Sédimentation primaire
- 3 Chambre de digestion aérobie à lit fluidisé
- 4 Diffuseur de microbulles
- 5 Lit fluidisé (Carrier)
- 6 Sédimentation secondaire
- 7 Pompe de recirculation des boues
- 8 Souffleur-compresseur
- 9 Tuyau de sortie

OÙ L'ON UTILISE



SCHÉMA DE POSE

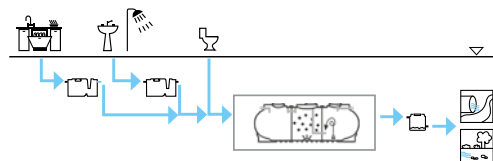

ADRESSE DE DÉCHARGE



T4
sol

FONCTIONNEMENT ET UTILISATION

L'installation MBBR est un réservoir dont la fonction est de traiter complètement les eaux usées. Le réservoir est composé de trois compartiments : le premier a la fonction de sédimentation primaire, le second de traitement biologique des substances organiques par biofiltration sur lit flottant aéré avec une flore bactérienne fixée à des charges (carrier) à haute surface spécifique, tandis que le troisième a la fonction de sédimentation secondaire. Dans la sédimentation secondaire il y a une pompe monophasée pour la recirculation des boues à la tête du système. Les eaux blondes et grises doivent être prétraitées.

NORMES ET CERTIFICATIONS

T4

UNI EN 12566-3

TABLEAU TECHNIQUE ET LISTE DE PRIX

icône	modèle	volume lt	T4	Long x Larg x h cm	he / hu cm	Ø tuyau in/out mm	bouchons Ø cm		€
			E.H. n.				40	60	
T4 rejet au sol									
	MBBR MM 7500 T4	11.840	25	600 x 421 x 195	157 / 154	160	2	2	29.925,00
	MBBR MM 10000 T4	14.400	35	725 x 456 x 230	157 / 154	160	4	2	33.865,00
	MBBR M 18000 T4	17.650	40	620 x 210 x 234	206 / 201	160	-	3	38.205,00
	MBBR M 24000 T4	23.420	55	800 x 210 x 234	206 / 201	160	-	4	52.605,00
	MBBR M 30000 T4	29.220	70	980 x 210 x 234	206 / 201	160	-	5	61.770,00
	MBBR M 42000 T4	40.730	100	1.340 x 210 x 234	206 / 201	160	-	7	83.160,00

PLANTES BIOLOGIQUES COMPLÈTES

SEQUENCING BATCH REACTOR SBR



LÉGENDE

- ① Tuyau d'entrée
- ② Égalisation / sédimentation primaire chambre
- ③ Oxydation / sédimentation secondaire chambre
- ④ Souffleur
- ⑤ Diffuseurs
- ⑥ Tuyau de sortie

OÙ L'ON UTILISE



SCHÉMA DE POSE

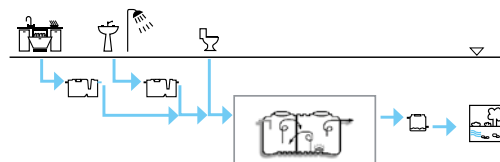

ADRESSE DE DÉCHARGE



T3
eaux de surface



T4
sol

FONCTIONNEMENT ET UTILISATION

SBR est un réservoir qui a pour fonction de traiter complètement les eaux usées.

La station de traitement des eaux usées doit être utilisée pour la consultation des eaux usées entrantes seulement des déchets domestiques: il ne doit pas s'agir d'eau de pluie ou d'autres types d'apports liquides.

Il y a deux compartiments dans le réservoir: la première a pour fonction la sédimentation/l'égalisation des eaux usées entrantes, la second traitement biologique des substances organiques par boues activées et sédimentation secondaire avec recirculation des boues dans le premier compartiment.

Une série d'ascenseurs commandés en séquence par un panneau PLC régissent les cycles de purification en alternance.

Le prétraitement des eaux blondes et grises est recommandé.

NORMES ET CERTIFICATIONS





T4

T4

UNI EN 12566-3

UNI EN 12566-3

TECHNICAL TABLE - PRICE LIST

icône	modèle	volume lt	T4	Long x Larg x h cm	he / hu cm	Ø tuyau in/out mm	égalisation primaire sédiment lt	oxidation secondary sediment. lt	souffleur kW	diffuseurs n.	€
			E.H. n.								
T4 rejet au sol											
	SBR MM 7500 T4	6.740	12	355 x 176 x 186	157 / 154	160	2500	4240	0,08	2	14.600,00
	SBR MM 8500 T4	7.990	15	415 x 176 x 186	157 / 154	160	3000	4990	0,08	2	16.400,00
	SBR MM 10000 T4	8.800	18	445 x 176 x 186	157 / 154	160	3500	5300	0,12	3	18.400,00
	SBR MM 11000 T4	10.450	20	535 x 176 x 186	157 / 154	160	4200	6250	0,15	3	21.200,00

BIOLOGIQUE

AURORA

OÙ L'UTILISER



couvercles d'injection



anneaux sans sédimentation



anneaux de sédimentation



couvertures moulées



SOLUTIONS

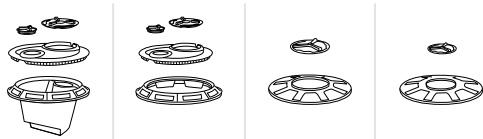

AIS

IMF
DFA

AIN

DEG
SET
FPN
FPAH
DIS

AIC

DEC
SEI

AES

CLY

VOLUMES



1000



1500



2000



2500

OPTIMISATION DU TRANSPORT

Exemple de chargement des réservoirs Imhoff

n. 40 réservoirs



chargement
des artefacts

n. 160 réservoirs



aurora
des artefacts

AURORA est un produit modulaire révolutionnaire, qui permet à son utilisateur, en quelques étapes simples, de créer la solution pour le traitement de l'eau (primaire, secondaire, météorique) et pour ses collecte et stockage.

Le concept est d'avoir un réservoir de base universel de 4 tailles différentes, à sélectionner sur la base des besoins individuels, sur lequel installer un kit de transformation pour obtenir les différents types de systèmes de purification.

En outre, la forme conique particulière du réservoir, permet une optimisation et rationalisation des transports; en effet, en empilant les réservoirs, vous atteignez un confinement élevé de l'espace réduisant la logistique coûts qu'ils représentent habituellement une voix très pénalisante par rapport à la finale prix.

AIS



icône	modèle	volume lt	E.H. n.	longueur		hauteur			inspection			événement		digestion lt	sédimentation lt	€
				Ø ₁ mm	Ø ₂ mm	h max mm	he mm	hu mm	Ø mm	Ø mm	Ø mm					

	IMF AIS 1000 T3	900	5	1.300	1.000	1.160	880	860	400	200	40	620	280	895,00
	IMF AIS 1500 T3	1.100	7	1.300	850	1.500	1.220	1.190	400	200	40	820	280	1.040,00
	IMF AIS 2000 T3	1.700	11	1.700	1.400	1.210	880	850	400	200	40	1.300	400	1.520,00
	IMF AIS 2500 T3	2.250	15	1.700	1.250	1.680	1.360	1.330	400	200	40	1.650	600	2.075,00

icône	modèle	volume lt	E.H. n.	longueur		hauteur			inspection			événement		oxydation lt	sedim. lt	Q air l/min	puissance du ventilateur Watt	diffusers n.	€
				Ø ₁ mm	Ø ₂ mm	h max mm	he mm	hu mm	Ø mm	Ø mm	Ø mm								

	DFA AIS 1000 T4	900	3	1.300	1.000	1.160	880	860	400	200	40	620	280	21	48	2	2.015,00
	DFA AIS 1500 T4	1.100	4	1.300	850	1.500	1.220	1.190	400	200	40	820	280	29	48	2	2.165,00
	DFA AIS 2000 T4	1.700	7	1.700	1.400	1.210	880	850	400	200	40	1.300	400	45	48	2	2.785,00
	DFA AIS 2500 T4	2.250	9	1.700	1.250	1.680	1.360	1.330	400	200	40	1.650	600	58	50	2	3.340,00

AIN



icône	modèle	volume lt	E.H. n.	NS lt/sec.	longueur		hauteur			inspection			événement		graisses		inerte		€
					Ø ₁ mm	Ø ₂ mm	h max mm	he mm	hu mm	Ø mm	Ø mm	Ø mm	lt	mm	lt	mm			

	DEG AIN 1000 T3	900	16	2,00	1.300	1.000	1.160	880	860	400	200	40	80	60	200	150	820,00
	DEG AIN 1500 T3	1.100	22	3,00	1.300	850	1.500	1.220	1.190	400	200	40	120	90	300	225	970,00
	DEG AIN 2000 T3	1.700	34	4,00	1.700	1.400	1.210	880	850	400	200	40	160	120	400	300	1.445,00
	DEG AIN 2500 T3	2.250	42	5,50	1.700	1.250	1.680	1.360	1.330	400	200	40	220	125	550	310	1.915,00

icône	modèle	volume lt	E.H. n.	longueur		hauteur			inspection		événement		€
				Ø ₁ mm	Ø ₂ mm	h max mm	he mm	hu mm	Ø mm	Ø mm	Ø mm		

	SET AIN 1000 T3	900	5	1.300	1.000	1.160	880	860	400	200	40	820,00
	SET AIN 1500 T3	1.100	7	1.300	850	1.500	1.220	1.190	400	200	40	975,00
	SET AIN 2000 T3	1.700	11	1.700	1.400	1.210	880	850	400	200	40	1.450,00
	SET AIN 2500 T3	2.250	15	1.700	1.250	1.680	1.360	1.330	400	200	40	1.915,00

AIN



icône	modèle	volume lt	E.H. n.	longueur		hauteur			inspection		évent	masse de filtration			€
				Ø ₁ mm	Ø ₂ mm	h max mm	he mm	hu mm	Ø mm	Ø mm	Ø mm	m ²	m	m ³	
	FPN AIN 1000 T3	900	5	1.300	1.000	1.160	880	860	400	200	40	1,10	0,80	0,88	1.520,00
	FPN AIN 1500 T3	1.100	7	1.300	850	1.500	1.220	1.190	400	200	40	1,10	0,95	1,05	1.760,00
	FPN AIN 2000 T3	1.700	11	1.700	1.400	1.210	880	850	400	200	40	2,00	0,80	1,60	2.615,00
	FPN AIN 2500 T3	2.250	14	1.700	1.250	1.680	1.360	1.330	400	200	40	2,00	1,10	2,20	3.265,00

icône	modèle	volume lt	E.H. n.	longueur		hauteur			inspection		évent	Q air l/min	puissance du ventilateur Watt	diffuseurs n.	€
				Ø ₁ mm	Ø ₂ mm	h max mm	he mm	hu mm	Ø mm	Ø mm	Ø mm				
	FPAH AIN 1000 T4	900	4	1.300	1.000	1.160	880	860	400	200	40	21	48	2	2.615,00
	FPAH AIN 1500 T4	1.100	5	1.300	850	1.500	1.220	1.190	400	200	40	29	48	2	2.855,00
	FPAH AIN 2000 T4	1.700	9	1.700	1.400	1.210	880	850	400	200	40	45	48	2	3.865,00
	FPAH AIN 2500 T4	2.250	12	1.700	1.250	1.680	1.360	1.330	400	200	40	58	50	2	4.500,00

icône	modèle	places de parking n.	places couverte m ²	découvert carré m ²	NS	longueur		hauteur			inspection		évent	€
						Ø ₁ mm	Ø ₂ mm	h max mm	he mm	hu mm	Ø mm	Ø mm	Ø mm	
	DIS AIN 1000 F	15	700	350	1,5	1.300	1.000	1.160	880	860	400	200	40	795,00
	DIS AIN 1500 F	20	900	450	2,5	1.300	850	1.500	1.220	1.190	400	200	40	945,00
	DIS AIN 2000 F	35	1.400	700	4,0	1.700	1.400	1.210	880	850	400	200	40	1.425,00
	DIS AIN 2500 F	70	2.900	1.450	8,0	1.700	1.250	1.680	1.360	1.330	400	200	40	1.885,00

AES



icône	modèle	total vol. lt	capacité lt	longueur		hauteur			inspection	€
				Ø ₁ mm	Ø ₂ mm	h max mm	he mm	hu mm	Ø mm	
	CLY AES 1000	1.000	900	1.300	1.000	1.160	880	860	400	505,00
	CLY AES 1500	1.200	1.100	1.300	850	1.500	1.220	1.190	400	645,00
	CLY AES 2000	1.850	1.700	1.700	1.400	1.210	880	850	400	1.135,00
	CLY AES 2500	2.400	2.250	1.700	1.250	1.680	1.360	1.330	400	1.320,00

AIC



icône	modèle	places de parking n.	places couverte m ²	découvert carré m ²	NS	longueur		hauteur			inspection		évent	huiles volume liters	sediment. volume lt	€
						Ø ₁ mm	Ø ₂ mm	h max mm	he mm	hu mm	Ø mm	Ø mm	Ø mm			
	DEC AIC 1000 AS	15	700	350	1,5	1.300	1.000	1.160	880	860	600	140	1" 1/4	20	200	1.555,00
	DEC AIC 1500 AS	20	900	450	2,5	1.300	850	1.500	1.220	1.190	600	140	1" 1/4	25	250	1.705,00
	DEC AIC 2000 AS	35	1.400	700	4,0	1.700	1.400	1.210	880	850	600	140	1" 1/4	40	400	2.245,00
	DEC AIC 2500 AS	70	2.900	1.450	8,0	1.700	1.250	1.680	1.360	1.330	600	140	1" 1/4	80	800	2.735,00

icône	modèle	total vol. lt	capacité lt	longueur		hauteur			inspection	évent	€
				Ø ₁ mm	Ø ₂ mm	h max mm	he mm	hu mm	Ø mm	Ø mm	
	SEI AIC 1000 AG	1.000	900	1.300	1.000	1.160	880	860	400	40	570,00
	SEI AIC 1500 AG	1.200	1.100	1.300	850	1.500	1.220	1.190	400	40	720,00
	SEI AIC 2000 AG	1.850	1.700	1.700	1.400	1.210	880	850	400	40	1.245,00
	SEI AIC 2500 AG	2.400	2.250	1.700	1.250	1.680	1.360	1.330	400	40	1.710,00

BIOLOGIQUES | BIOSMART

biSMART

BST

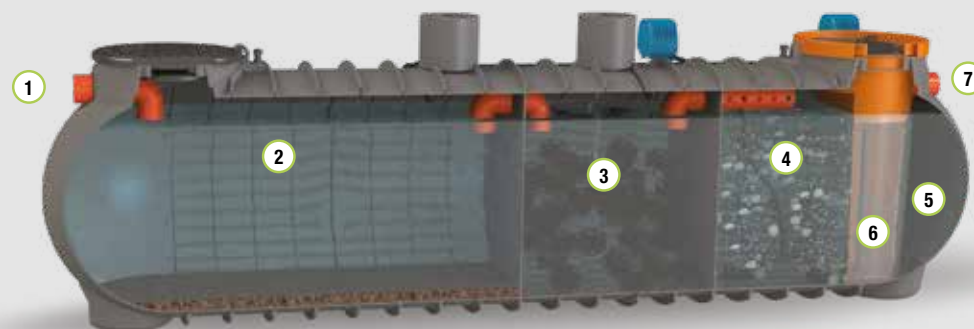

OÙ L'ON UTILISE



SCHÉMA DE POSE

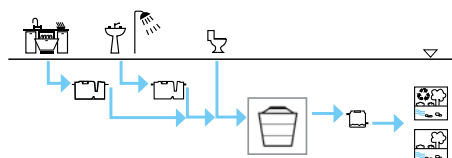

ADRESSE DE DÉCHARGE



T4
sol



RI
réutilisation

LÉGENDE

- ① Tuyau d'entrée
- ② Sédimentation primaire
- ③ Pré-dénitrification
- ④ Oxydation en lit fluidisé
- ⑤ Sédimentation secondaire
- ⑥ Recirculation par air-lift
- ⑦ Tuyau de sortie

FONCTIONNEMENT ET UTILISATION

Le système BIOSMART Starplast est utilisé pour le traitement rigoureux des eaux usées des bâtiments résidentiels et est réalisé dans un seul artefact. A l'intérieur de l'artefact se trouve la section de sédimentation primaire zone anaérobie qui achemine ensuite le clarifié vers la zone de percolation (zone anoxique) dans laquelle la recirculation secondaire est également acheminée. Le passage suivant a lieu dans la section à lit flottant connue sous le nom de MBBR, qui est un réacteur biologique à l'intérieur duquel les micro-organismes, qui effectuent la purification des eaux usées, se développent à la surface de corps de remplissage disposés en vrac. Le passage ultérieur des eaux usées dans la zone de tranquillisation, permet aux particules de s'accumuler et de sédimenter, et le redirige par air-lift vers la tête de l'installation. Nous recommandons de transporter les eaux usées avec les eaux blondes et grises prétraitées; pour une réutilisation non potable, l'utilisation de traitements de filtration et la désinfection finale de l'effluent sont recommandées.







NORMES ET CERTIFICATIONS

T4/RI

UNI EN 12566-3

Complétez le code du modèle en entrant **T4 RI** (en remplaçant ...)

TABLEAU TECHNIQUE ET LISTE DE PRIX

icône	modèle	vol. lit	T4 / RI	Long x Larg x h cm	he / hu cm	Ø tuyau in/out mm	bouchons Ø cm			€
			E.H. n.				20	40	60	
produits verticaux										
T4/RI rejet au sol / réutilisation										
	BST AI 2000 RI	1.700	4	170 x 170 x 121	88 / 86	125	1	1	-	9.750,00
	BST AI 2500 RI	2.250	5	170 x 170 x 168	138 / 133	125	1	1	-	11.250,00
produits modulaires										
T4/RI rejet au sol / réutilisation										
	BST MP 3700 RI	3.650	8	371 x 125 x 134	118 / 115	125	2	-	2	12.750,00
	BST MP 5000 RI	4.880	10	451 x 125 x 134	118 / 115	125	2	-	2	16.050,00
	BST MP 7000 RI	6.350	12	632 x 125 x 134	118 / 115	125	2	-	2	17.850,00
	BST MM 8500 RI	7.990	16	415 x 176 x 186	157 / 154	160	-	2	2	25.350,00
	BST MM 11000 RI	10.450	20	535 x 176 x 186	157 / 154	160	-	2	2	32.250,00

BIOLOGIQUE | IMP. SPÉCIALES

DEPUR STAR DST



OÙ L'ON UTILISE



SCHÉMA DE POSE

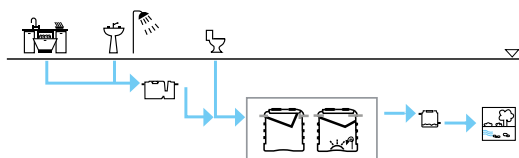

ADRESSE DE DÉCHARGE



T4
sol

FONCTIONNEMENT ET UTILISATION

Le système Starplast DEPUR STAR est utilisée pour le traitement rigoureux des eaux usées des bâtiments résidentiels et il est réalisée avec deux constructions séparées : Section de sédimentation primaire avec cuve de type Imhoff et section d'épuration à boues activées avec sédimentation secondaire tronconique équipée de déversoir de type Thomson, pare-mousse et recirculation des boues par air-lift. Le site recirculation sera envoyée vers la section de sédimentation primaire pour la digestion anaérobie des boues excédentaires. Les eaux usées seront acheminées vers la station avec des eaux blondes et grises prétraitées; pour une réutilisation non potable l'utilisation d'éventuels traitements de filtration et de désinfection finale est indiquée des eaux usée.

NORMES ET CERTIFICATIONS

T4

UNI EN 12566-1/3

AVANTAGES

*Garantie d'efficacité
de la purification*

*Facile à
fonctionnement*

Maintenance minimale

Faibles coûts énergétiques









Entièrement automatisé



LÉGENDE

- ① Traitement primaire
- ② Traitement secondaire (boues activées)
- ③ Compresseur d'air diffuseurs
- ④ Compresseur air-lift de recirculation
- ⑤ Cône de sédimentation
- ⑥ Profil Thomson avec anti-mousse
- ⑦ Panneau temporisé
- ⑧ Recirculation air-lift
- ⑨ Tuyau de recirculation (non fourni)

TABLEAU TECHNIQUE ET LISTE DE PRIX

icône	modèle	volume lit	T4	Long x Larg x h cm	he / hu cm	Ø tuyau in/out mm	bouchons Ø cm		€
			E.H. n.				20	40	
T4 rejet au so									
	DST C 800 T4	1.680	2	310 x 130 x 97	78 / 76	125	2	2	4.950,00
	DST C 1200 T4	2.360	4	310 x 130 x 128	108 / 106	125	2	2	5.850,00
	DST CX 2100 T4	4.200	7	350 x 150 x 160	137 / 135	125	2	2	8.400,00
	DST CX 2600 T4	5.200	10	350 x 150 x 182	159 / 157	125	2	2	8.850,00
	DST CS 3500 T4	7.000	12	380 x 165 x 196	175 / 172	160	2	2	9.750,00
	DST CS 4000 T4	8.000	15	440 x 195 x 157	130 / 127	160	-	4	10.950,00
	DST CS 4500 T4	9.000	20	440 x 195 x 178	153 / 150	160	-	4	12.150,00
	DST CS 5100 T4	10.200	25	440 x 195 x 199	172 / 169	160	-	4	12.600,00
	DST CR 5600 T4	11.200	32	510 x 230 x 188	155 / 153	160	-	4	15.600,00
	DST CR 7000 T4	14.000	40	510 x 230 x 218	181 / 179	160	-	4	16.650,00

BIOLOGIQUE | IMP. SPÉCIALES

DEPUR SUPERSTAR DSS

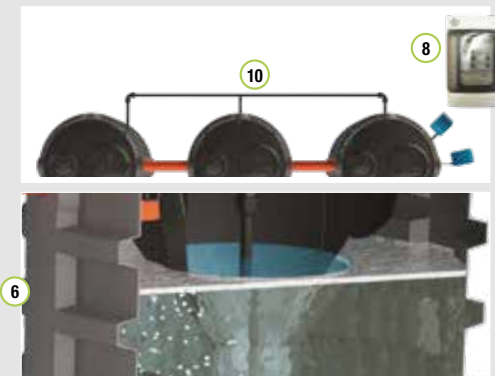
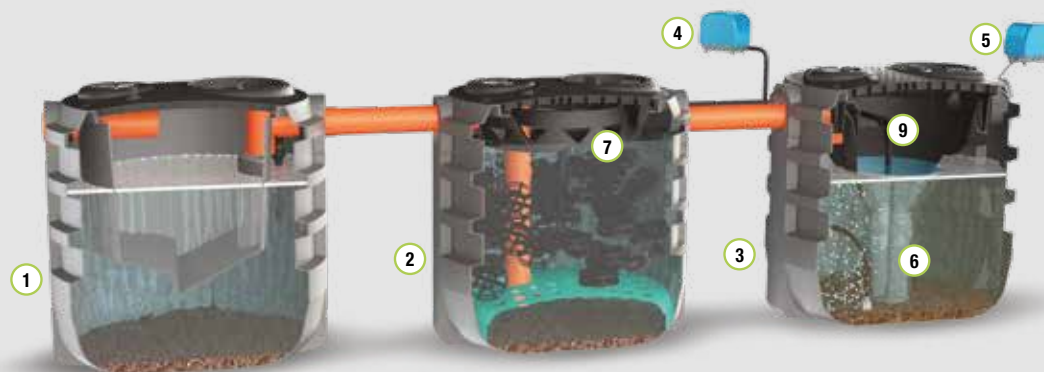

OÙ L'ON UTILISE



SCHÉMA DE POSE

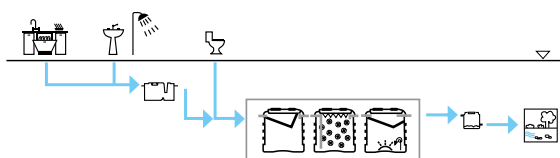

ADRESSE DE DÉCHARGE



T4
sol



RI
réutilisation

FONCTIONNEMENT ET UTILISATION

Le système Starplast DEPUR SUPERSTAR est utilisée pour le traitement rigoureux des eaux usées des immeubles résidentiels et est composée de trois structures distinctes : section de sédimentation primaire au moyen d'une cuve de type Imhoff, section de prédénitrification (zone anoxique) au moyen d'un filtre percolateur et d'une section d'épuration par boues activées avec sédimentation secondaire tronconique équipée de déversoir type Thomson, garde mousse et recirculation des boues par air-lift. La recirculation sera envoyée vers la section de prédénitrification ou vers la section de sédimentation primaire pour l'anaérobie des boues en excès. Nous recommandons d'acheminer les eaux usées vers la station déjà prétraitées ; pour la réutilisation à des fins non potables, l'utilisation d'éventuelles traitements de filtration et de désinfection finale des eaux usée.

NORMES ET CERTIFICATIONS

T4 / RI

UNI EN 12566-1/3

AVANTAGES











Pour une récupération totale de l'eau pour l'irrigation
Garantie maximale d'efficacité d'épuration
Système facile à utiliser
Maintenance minimale
Faibles coûts énergétiques
Entièrement automatisé



LÉGENDE

- ① Traitement primaire
- ② Pré-dénitrification (percolateur)
- ③ Traitement secondaire (boues activées)
- ④ Compresseur d'air diffuseurs
- ⑤ Compresseur d'air de recirculation
- ⑥ Cône de sédimentation secondaire
- ⑦ Profil Thomson avec anti-mousse
- ⑧ Panneau temporisé
- ⑨ Air-lift de recirculation
- ⑩ Tuyau de recirculation (non fourni)"

TABLEAU TECHNIQUE ET LISTE DE PRIX

icône	modèle	vol. lit	T4 / RI	Long x Larg x h cm	he / hu cm	Ø tuyau in/out mm	bouchons Ø cm		€
			E.H. n.				20	40	
							n.		
	DSS C 800 RI	2.520	3	490 x 130 x 97	78 / 76	125	3	3	6.675,00
	DSS C 1200 RI	3.540	5	490 x 130 x 128	108 / 106	125	3	3	8.025,00
	DSS CX 2100 RI	6.300	10	550 x 150 x 160	137 / 135	125	3	3	11.850,00
	DSS CX 2600 RI	7.800	14	550 x 150 x 182	159 / 157	125	3	3	12.225,00
	DSS CS 3500 RI	10.500	18	595 x 165 x 196	175 / 172	160	3	3	14.175,00
	DSS CS 4000 RI	12.000	22	685 x 195 x 157	130 / 127	160	-	6	16.200,00
	DSS CS 4500 RI	13.500	28	685 x 195 x 178	153 / 150	160	-	6	17.985,00
	DSS CS 5100 RI	15.300	34	685 x 195 x 199	172 / 169	160	-	6	19.335,00
	DSS CR 5600 RI	16.800	40	790 x 230 x 188	155 / 153	160	-	6	23.775,00
	DSS CR 7000 RI	21.000	44	790 x 230 x 218	181 / 179	160	-	6	24.750,00

T4/RI rejet au sol / réutilisation

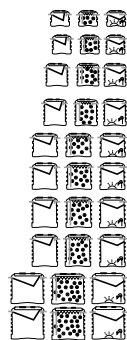



MÉTÉORIQUE

Une part importante de la pollution des corps récepteurs provient également de la contribution de la pollution chimique transportée par les eaux de ruissellement des zones urbanisées.

Les précipitations entrent en effet en contact avec les surfaces urbaines, telles que les parkings et les places, d'où élimine une partie des matières accumulées, telles que les sous-produits de la combustion du carburant, l'usure des pneus, les pièces mécaniques et la corrosion de la carrosserie, caractérisant l'eau comme très polluante. Sont équivalentes celles rejets des garages souterrains, des ateliers de mécanique, des ateliers de carrosserie, stations de lavage, etc.

En outre, la cimentation des terrains (qui rend le sol imperméable) provoque de plus en plus de situations d'inondation.

STARPLAST répond avec son propre programme :

- large gamme de solutions pour l'élimination des solides, les matières solides ensemencables et les liquides légers
- systèmes de stockage et de restitution des eaux de pluie à débit contrôlé de l'eau de pluie (laminage).



CIVILS ET ACTIVITÉS



- dessableur
- déshuileur statique
- déshuileur par coalescence

RUISSELLEMENT



- déshuileur avec by-pass
- système de stockage de la première pluie
- traitement des eaux pluviales en continu

STATION DE LAVAGE



- lavage de voiture souterrain
- lavage de voitures en plein air

LAMINAGE



- réservoirs à volant d'inertie avec libération à débit contrôlé

BYEPLAST



- Déplastifiant Brevet n° 10202000013939 daté du 14/09/2022

DISSABBIATEUR DIS

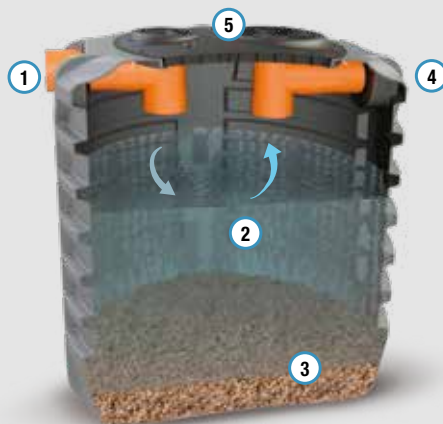

LÉGENDE

- ① Tuyau d'entrée
- ② Chambre de sédimentation
- ③ Sédiments
- ④ Tuyau de sortie
- ⑤ Couvercle renforcé (avec bouchons et évent)

OÙ L'ON UTILISE



SCHÉMA DE POSE

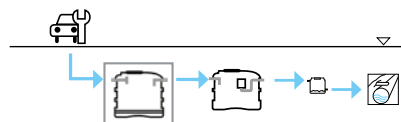

ADRESSE DE DÉCHARGE



FONCTIONNEMENT ET UTILISATION

Le dessableur est utilisé pour traiter les eaux de pluie ruisselant sur les aires de stationnement et les parkings. Il permet de séparer les matières sédimentables de l'eau. Il s'agit essentiellement d'une cuve de tranquillisation dans lequel les eaux de pluie ruisselant sur les routes sont débarrassées des matières sédimentables, qui restent au fond de la cuve.

NORMES ET CERTIFICATIONS

F

Décret législatif n° 152 du 03/04/2006

C.A.M. (Critères environnementaux minimaux)

2.2.8.2 Collecte, épuration et réutilisation des eaux de pluie.

TABLEAU TECHNIQUE ET LISTE DE PRIX

icône	modèle	NS l/s	places de stationnement n.	carré couverte m ²	carré non couverte m ²	volume d'huile lit	Long x Larg x h cm	he / hu cm	Ø tuyau in/out mm	bouchons Ø cm			€
										20	40	60	

F rejet à l'égout public

	DIS L 500 F	1,0	5	370	190	450	80 x 80 x 116	99 / 97	125	-	1	-	525,00
	DIS C 800 F	2,0	15	730	370	840	130 x 130 x 97	78 / 76	125	1	1	-	745,00
	DIS C 1200 F	3,0	25	1.100	550	1.180	130 x 130 x 128	108 / 106	125	1	1	-	915,00
	DIS C 1600 F	4,0	35	1.460	730	1.680	130 x 130 x 172	153 / 151	125	1	1	-	1.230,00
	DIS C 2000 F	6,0	50	2.190	1.100	1.920	130 x 130 x 194	175 / 173	125	1	1	-	1.455,00
	DIS CX 2100 F	8,0	70	2.910	1.460	2.100	150 x 150 x 160	137 / 135	160	1	1	-	1.735,00
	DIS CX 2600 F	11,0	90	3.640	1.820	2.600	150 x 150 x 182	159 / 157	160	1	1	-	2.205,00
	DIS CS 3000 F	12,0	105	4.370	2.190	3.020	165 x 165 x 173	155 / 152	200	1	1	-	2.385,00
	DIS CS 3500 F	14,0	125	5.100	2.550	3.500	165 x 165 x 196	175 / 172	200	1	1	-	2.920,00
	DIS CS 4000 F	16,0	145	5.820	2.910	4.000	195 x 195 x 157	130 / 127	200	-	2	-	3.075,00
	DIS CS 4500 F	18,0	160	6.550	3.280	4.500	195 x 195 x 178	153 / 150	200	-	2	-	3.390,00
	DIS CS 5100 F	20,0	180	7.280	3.640	5.100	195 x 195 x 199	172 / 169	200	-	2	-	3.780,00
	DIS CR 5600 F	22,0	200	8.000	4.000	5.600	230 x 230 x 188	155 / 153	250	-	2	-	4.080,00
	DIS CR 7000 F	30,0	270	10.910	5.460	7.000	230 x 230 x 218	181 / 179	250	-	2	1	4.650,00
	DIS N 9000 F	36,0	325	13.100	6.550	7.520	285 x 210 x 234	195 / 192	315	-	-	-	5.830,00

MÉTÉORIQUE | CIVILE ET ACTIVITÉ

DÉSHUILEUR STATIQUE DEO

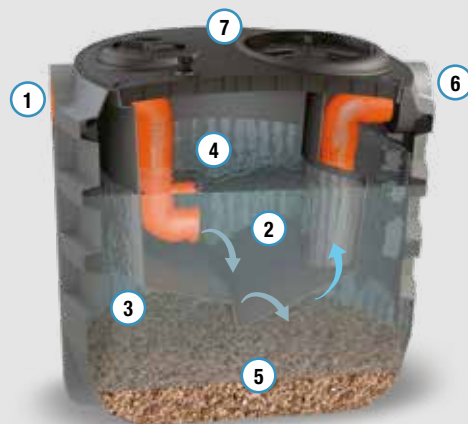

LÉGENDE

- ① Tuyau d'entrée
- ② Chambre de séparation des liquides légers
- ③ Chambre de sédimentation
- ④ Liquides légers séparés
- ⑤ Sédiments
- ⑥ Tuyau de sortie
- ⑦ Couvercle renforcé (avec bouchons et aération)

OÙ L'ON UTILISE



SCHÉMA DE POSE

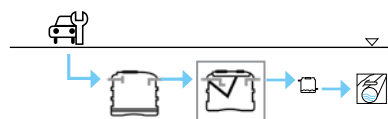

ADRESSE DE DÉCHARGE



FONCTIONNEMENT ET UTILISATION

Le déshuileur statique est utilisé pour traiter les eaux de pluie provenant de cours et de parkings ou d'activités telles que les garages, les ateliers de carrosserie, etc. qui se déversent dans le réseau public d'assainissement.

Il est capable d'éliminer les amas de matière flottantes produites par la combinaison huile-graisse : il s'agit en fait d'un bassin de tranquillisation dans lequel l'eau qui lave les surfaces imperméables, sont purifiées à la fois par le matériau flottant en haut, que des matières sédimentables qui restent au fond du réservoir.

NORMES ET CERTIFICATIONS













F

UNI EN 858/1-2
Catégorie II

TABLEAU TECHNIQUE ET LISTE DE PRIX

icône	modèle	NS l/s	carré ouverte m ²	carré couverte m ²	places de stationnement n.	volume lt	Long x Larg x h cm	he / hu cm	Ø tuyau in/out mm	bouchons Ø cm		€
										20	40	

F rejet à l'égout public

	DEO C 800 F	2	370	730	15	840	130 x 130 x 97	78 / 76	125	1	1	915,00
	DEO C 1200 F	3	550	1.100	25	1.180	130 x 130 x 128	108 / 106	125	1	1	1.215,00
	DEO C 1600 F	4	730	1.460	35	1.680	130 x 130 x 172	153 / 151	125	1	1	1.575,00
	DEO C 2000 F	6	1.100	2.190	50	1.920	130 x 130 x 194	175 / 173	125	1	1	1.935,00
	DEO CX 2100 F	8	1.460	2.910	70	2.100	150 x 150 x 160	137 / 135	160	1	1	2.205,00
	DEO CX 2600 F	10	1.820	3.640	90	2.600	150 x 150 x 182	159 / 157	160	1	1	2.580,00
	DEO CS 3000 F	12	2.190	4.370	105	3.020	165 x 165 x 173	155 / 152	200	1	1	2.970,00
	DEO CS 3500 F	14	2.550	5.100	125	3.500	165 x 165 x 196	175 / 172	200	1	1	3.360,00
	DEO CS 4000 F	16	2.910	5.820	145	4.000	195 x 195 x 157	130 / 127	200	-	2	3.705,00
	DEO CS 4500 F	20	3.640	7.280	180	4.500	195 x 195 x 178	153 / 150	200	-	2	4.335,00
	DEO CS 5100 F	22	4.000	8.000	200	5.100	195 x 195 x 199	172 / 169	250	-	2	4.875,00
	DEO CR 5600 F	26	4.730	9.460	235	5.600	230 x 230 x 188	155 / 153	250	-	2	5.805,00
	DEO CR 7000 F	30	5.460	10.910	270	7.000	230 x 230 x 218	181 / 179	250	-	2	6.015,00

MÉTÉORIQUE | CIVILE ET ACTIVITÉ

DÉSHUIEUR À COALESCENCE DEC

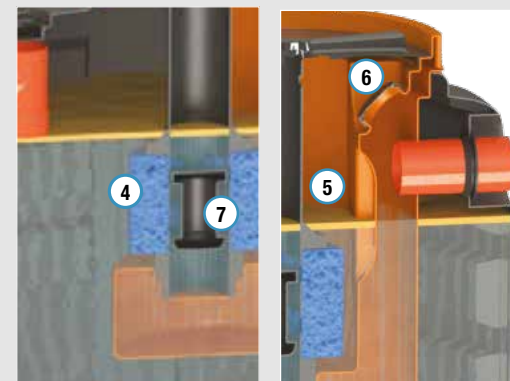
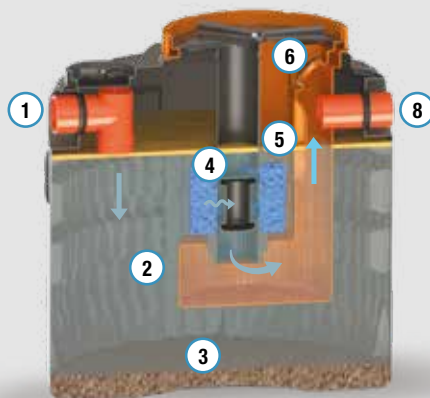

OÙ L'ON UTILISE



SCHÉMA DE POSE

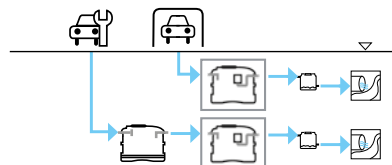

ADRESSE DE DÉCHARGE



AS
eaux de surface

FONCTIONNEMENT ET UTILISATION

Le déshuileur à coalescence est utilisée pour le traitement des eaux de ruissellement des garages, des stations de lavage de voitures dépôts de carburant, stations-service et garages. Il s'agit d'un système projeté selon la norme UNI EN 858-1 2005 pour la séparation de l'essence, des huiles, des graisses et d'autres fractions légères de produits pétroliers, est équipé d'un filtre spécial en polyuréthane expansé à surface spécifique élevée qui, en augmentant la surface effective de flottation, favorise l'agrégation des particules les plus légères et facilite leur remontée, augmentant ainsi l'efficacité de la séparation et réduisant la taille par rapport aux plus grands déshuileurs de gravité. Le déshuileur est normalement réalisé en réduisant la vitesse de l'influent et en la mise en place d'une zone calme dans laquelle les substances présentes, caractérisées par un poids spécifique inférieur à celui de l'eau, remontent par flottabilité.

NORMES ET CERTIFICATIONS

AS

UNI EN 858/1-2
Catégorie II

















LÉGENDE

- ① Tuyau d'entrée
- ② Chambre de sédimentation
- ③ Sédiments
- ④ Filtration par coalescence
- ⑤ Séparation des liquides légers
- ⑥ Inspection du tuyau de sortie
- ⑦ Obturateur à flotteur
- ⑧ Sortie de l'effluent purifié

TABLEAU TECHNIQUE ET LISTE DE PRIX

icône	modèle	places de stationnemen	carré couvert	carré non couvert	NS	volume	Long x Larg x h	he / hu	Ø tuyau in/out	bouchons Ø cm			€
		n.	m ²	m ²						20	40	60	

AS écoulement des eaux de surface

	DEC O 200 AS	5	370	190	1,0	200	60 x 60 x 80	64 / 62	110	-	1	-	1.500,00
	DEC CC 800 AS	15	730	370	2,0	840	130 x 130 x 110	78 / 76	125	1	-	1	1.815,00
	DEC CC 1200 AS	25	1.100	550	3,0	1.180	130 x 130 x 140	108 / 106	125	1	-	1	1.975,00
	DEC CC 1600 AS	35	1.460	730	4,0	1.680	130 x 130 x 185	153 / 151	125	1	-	1	2.160,00
	DEC CC 2000 AS	50	2.190	1.100	6,0	1.920	130 x 130 x 207	175 / 173	125	1	-	1	2.520,00
	DEC CC 2100 AS	70	2.910	1.460	8,0	2.100	150 x 150 x 177	137 / 135	160	1	-	1	2.980,00
	DEC CC 2600 AS	90	3.640	1.820	10,0	2.600	150 x 150 x 194	157 / 155	160	1	-	1	3.465,00
	DEC CC 3000 AS	135	5.460	2.730	15,0	3.000	165 x 165 x 186	161 / 159	200	1	-	1	3.750,00
	DEC CC 3500 AS	160	6.550	3.280	18,0	3.500	165 x 165 x 208	179 / 176	200	1	-	1	4.410,00
	DEC CS 4000 AS	180	7.280	3.640	20,0	4.000	195 x 195 x 166	130 / 127	200	-	1	1	4.650,00
	DEC CS 4500 AS	215	8.730	4.370	24,0	4.500	195 x 195 x 187	153 / 150	250	-	1	1	5.125,00
	DEC CS 5000 AS	270	10.910	5.460	30,0	5.100	195 x 195 x 208	172 / 169	250	-	1	1	6.070,00
	DEC CR 5600 AS	290	11.640	5.820	32,0	5.600	230 x 230 x 197	156 / 154	250	-	1	1	6.750,00
	DEC MM 7500 AS	345	13.820	6.910	38,0	6.740	355 x 176 x 186	157 / 154	315	-	-	2	8.905,00
	DEC CR 7000 AS	360	14.550	7.280	40,0	7.000	230 x 230 x 227	186 / 184	250	-	1	1	7.500,00
	DEC N 9000 AS	450	18.190	9.100	50,0	7.520	285 x 210 x 234	195 / 192	315	-	-	1	9.595,00

LAVE-AUTO EN SOUS-SOL IAL I



OÙ L'ON UTILISE



SCHÉMA DE POSE

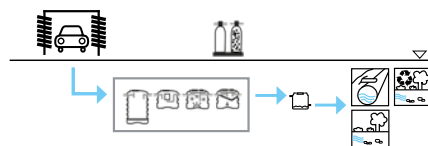

ADRESSE DE DÉCHARGE



F
eaux
usées



T4
sol



RI
réutilisation

FONCTIONNEMENT ET UTILISATION

Le système est utilisé pour la purification des eaux provenant des stations de lavage de voitures. Ce système se compose par une phase de prétraitement au cours de laquelle a lieu la séparation par gravité des solides et des huiles (dessableur et déshuileur) ; par une phase de traitement biologique par biofiltration aérée et d'une phase de sédimentation finale. Le débit d'entrée de l'installation ne doit jamais dépasser le débit de la plaque signalétique. Il est conseillé d'alimenter la station avec un débit constant si possible. Avec l'ajout d'une section finale de filtration sous pression composée d'un filtre en quartzite et d'un filtre à charbon actif, il est possible de réutiliser l'eau uniquement pour les premières phases de lavage.

NORMES ET CERTIFICATIONS

F

UNI EN 858/1-2
UNI EN 12566 1-3

T4 / RI

UNI EN 858/1-2
UNI EN 12566 1-3

LÉGENDE

- (A)** Dessableur
- (B)** Dessableur à coalescence
- (C)** Biofiltre aéré et sédimentation
- (D)** Relance de la filtration finale
- (E)** Skid de filtration à sable et charbon actif (automatique ou manuel)

TABLEAU TECHNIQUE ET LISTE DE PRIX

icône	modèle	voiture/gg n.	Q max lt/h	volume lt	Long x Larg x h cm	bouchons Ø cm			€
						20	40	60	

F rejet à l'égout

	IAL I 200 F	10	200	2.860	490 x 130 x 128	3	2	1	4.875,00
	IAL I 400 F	20	400	5.360	510 x 150 x 182	3	2	1	6.165,00
	IAL I 600 F	30	600	5.960	510 x 150 x 182	3	2	1	7.125,00
	IAL I 1000 F	50	1.000	8.200	565 x 165 x 197	2	3	1	10.155,00
	IAL I 1500 F	80	1.500	11.700	645 x 230 x 197	1	4	1	12.745,00
	IAL I 2300 F	100	2.300	16.100	725 x 230 x 218	1	4	1	17.725,00

icône	modèle	voiture/gg n.	Q max lt/h	volume lt	Long x Larg x h cm	bouchons Ø cm			avec skid automatique	avec skid manuel
						20	40	60	€	

T4 / RI évacuation vers le sol / réutilisation (premières étapes de lavage uniquement)

	IAL I 200 RI	10	200	3.910	670 x 130 x 128	3	2	1	15.950,00	14.810,00
	IAL I 400 RI	20	400	5.330	690 x 165 x 182	3	2	1	18.140,00	17.045,00
	IAL I 600 RI	30	600	7.010	690 x 150 x 182	3	2	1	24.470,00	23.215,00
	IAL I 1000 RI	50	1.000	9.250	745 x 165 x 197	2	3	1	30.990,00	28.795,00
	IAL I 1500 RI	80	1.500	12.750	825 x 230 x 197	1	4	1	39.615,00	-
	IAL I 2300 RI	100	2.300	17.150	905 x 230 x 218	1	4	1	51.685,00	47.730,00

Pour ce type de système, il est nécessaire de prévoir une ligne de lavage à contre-courant du système de filtration avec une pression adaptée à l'utilisation (voir le livret d'instructions joint à la fourniture). Le rejet du lavage à contre-courant doit être acheminé vers la tête de l'installation ou vers l'égout public sous réserve de l'autorisation de l'autorité compétente.

Le système doit être alimentée à un débit aussi constant que possible et ne doit jamais dépasser le débit nominal maximal.

LAVE-AUTO EXTÉRIEUR IALE



LÉGENDE

- (A) Dessablage
- (B) Déshuilage par coalescence
- (C) Biofiltration aérée
- (D) Sédimentation finale
- (E) Filtration sur skid à sable et charbon actif (automatique ou manuel)

OÙ L'ON UTILISE



Le système est utilisée pour le traitement de l'eau provenant de systèmes manuels de lavage de voitures ou de petits portails et tunnels.

SCHÉMA DE POSE

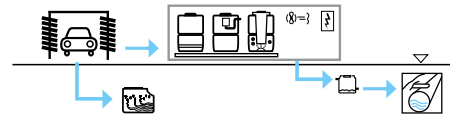

ADRESSE DE DÉCHARGE



T4
sol



F
eaux usées



RI
réutilisation

FONCTIONNEMENT ET UTILISATION

Le système sert à purifier les eaux provenant des stations de lavage de voitures. Ce système se compose d'une phase de prétraitement dans laquelle la séparation par gravité des solides et des huiles (dessableur et déshuileur) ; une phase de traitement biologique par biofiltration aérée et une phase de sédimentation finale.

Le système doit être alimentée à un débit constant, qui ne doit jamais dépasser le débit nominal maximal, au moyen d'une pompe non comprise dans la fourniture. Avec l'ajout d'une section de filtration finale sous pression composée d'un filtre en quartzite et d'un filtre à charbon actif, il est possible de réutiliser l'eau uniquement pour les premières phases de lavage.

NORMES ET CERTIFICATIONS

F

UNI EN 858/1-2





T4 / RI

UNI EN 858/1-2

TABLEAU TECHNIQUE ET LISTE DE PRIX





icône	modèle	voiture/gg n.	Q max lt/h	volume m ²	Long x Larg x h cm	bouchons Ø cm				€
						14	20	40	60	

F rejet à l'égout

	IALE 1500 F	10	100	1.500	240 x 67 x 131	-	-	1	2	4.055,00
	IALE 2250 F	15	150	2.250	240 x 67 x 206	-	-	1	2	4.625,00
	IALE 3000 F	20	200	3.000	326 x 95 x 161	-	-	1	2	6.185,00
	IALE 4500 F	25	250	4.500	326 x 95 x 207	-	-	1	2	7.035,00

icône	modèle	voiture/gg n.	Q max lt/h	volume m ²	Lu x La x h cm	bouchons Ø cm				avec skid automatique	avec skid manuel
						14	20	40	60	€	

T4 / RI rejet au sol / réutilisation (premières étapes de lavage uniquement)

	IALE 1500 RI	10	100	2.000	296 x 67 x 131	-	-	1	3	14.420,00	13.280,00
	IALE 2250 RI	15	150	3.000	296 x 67 x 206	-	-	1	3	15.150,00	14.010,00
	IALE 3000 RI	20	200	4.000	382 x 95 x 161	-	-	1	3	16.960,00	15.820,00
	IALE 4500 RI	25	250	5.000	382 x 95 x 207	-	-	1	3	18.060,00	16.910,00

*Pour ce type de système, il faut prévoir une ligne de lavage à contre-courant du système de filtration avec une pression adaptée à l'utilisation (voir le livret d'instructions joint à la livraison).
Le rejet du lavage à contre-courant doit être acheminé vers la tête du système ou vers l'égout public sous réserve de l'autorisation de l'autorité compétente.*

Le système doit être alimentée à un débit aussi constant que possible et ne doit jamais dépasser le débit nominal maximal.

MÉTÉORIQUE | RUISSELLEMENT

INSTALLATION DE TRAITEMENT CONTINU DES EAUX DE PLUIE IPC



LÉGENDE

- A** Dégorgeoir
- B** Chambre de dessablage
- C** Chambre de déshuilage avec système de coalescence
- D** Obturbateur à flotteur

OÙ L'ON UTILISE



SCHÉMA DE POSE

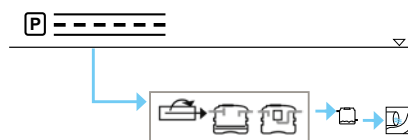

ADRESSE DE DÉCHARGE



AS
eaux de
surface

FONCTIONNEMENT ET UTILISATION

Le système pour le traitement des eaux pluviales de ruissellement en continu est utilisée pour l'élimination des polluants présents dans les eaux de surface de ruissellement des zones urbanisées, qui sont les principales causes d'altération de la qualité des masses réceptrices et il est dimensionnée conformément aux normes UNI-EN 858-1/2. Il est composé d'un déversoir de dérivation pour les débits de pointe et de traitements de séparation physique de dessablage et déshuilage par filtration coalescente. Cette système au lieu d'assurer le traitement de seulement 5 mm de pluie initiale, est dimensionnée pour des multiples du débit, traitant ainsi une fraction fixe de la pluie. Cette approche permet de réduire de manière significative la quantité totale de polluants huileux déversés dans le corps récepteur par rapport à l'approche traditionnelle. Des concentrations typiques de polluants sont considérées à l'entrée du système d'une eaux usée de ruissellement d'une carré imperméable ne contenant pas de substances dangereuses ou présentant des concentrations de métaux lourds ou d'autres polluants autres que la SST et les hydrocarbures totaux supérieures aux seuils fixés par les tableaux de référence pour le rejet dans les eaux de surface.

NORMES ET CERTIFICATIONS

AS

UNI EN 858/1-2

TABLEAU TECHNIQUE ET LISTE DE PRIX

icône	modèle	carré couverte m ²	NS l/s	volume utile total lt	Long x Larg x h cm	he / hu cm	bouchons cm		bouchon Ø cm			€
							50x50	20	40	60		

AS rejet dans les eaux de surface

	IPC C 800 AS	360	2	1.680	464 x 130 x 110	78 / 76	1	2	1	1	3.300,00
	IPC C 1200 AS	450	3	2.360	464 x 130 x 140	108 / 106	1	2	1	1	3.600,00
	IPC C 1600 AS	720	4	3.360	464 x 130 x 185	153 / 151	1	2	1	1	4.050,00
	IPC C 2000 AS	1.090	6	3.840	464 x 130 x 207	175 / 173	1	2	1	1	4.650,00
	IPC C 2100 AS	1.450	8	4.200	504 x 150 x 172	137 / 135	1	2	1	1	5.850,00
	IPC C 2600 AS	1.810	10	5.200	504 x 150 x 194	157 / 155	1	2	1	1	7.050,00
	IPC C 3000 AS	2.180	12	6.040	608 x 165 x 186	161 / 159	-	1	2	2	7.500,00
	IPC C 3500 AS	2.720	15	7.000	608 x 165 x 208	179 / 176	-	1	2	2	7.950,00
	IPC C 4000 AS	3.630	20	8.000	668 x 195 x 166	130 / 127	-	-	3	2	8.850,00
	IPC C 4500 AS	4.540	25	9.000	668 x 195 x 187	153 / 150	-	-	3	2	10.050,00
	IPC C 5100 AS	5.450	30	10.200	668 x 195 x 208	172 / 169	-	-	3	2	10.800,00
	IPC C 5600 AS	6.360	35	11.200	738 x 230 x 190	156 / 154	-	-	3	2	14.100,00
	IPC C 7000 AS	7.270	40	14.000	738 x 230 x 227	186 / 184	-	-	3	2	15.750,00
	IPC N 9000 AS	9.090	50	15.040	848 x 210 x 234	195 / 192	-	-	-	3	17.550,00
	IPC M 18000 AS	10.900	60	17.650	848 x 210 x 234	206 / 201	-	-	-	4	23.250,00
	IPC M 24000 AS	14.540	80	23.420	1.028 x 210 x 234	206 / 201	-	-	2	5	28.200,00
	IPC M 30000 AS	18.180	100	29.220	1.208 x 210 x 234	206 / 201	-	-	3	6	36.000,00
	IPC M 36000 AS	21.810	120	35.060	1.388 x 210 x 234	206 / 201	-	-	-	7	40.500,00
	IPC M 42000 AS	25.450	140	40.730	1.568 x 210 x 234	206 / 201	-	-	-	8	48.150,00

MÉTÉORIQUE | RUISSELLEMENT

DÉSHUILEUR À TRAITEMENT CONTINU DES EAUX PLUVIALES AVEC BY-PASS INTÉGRÉ DEC CB / MB

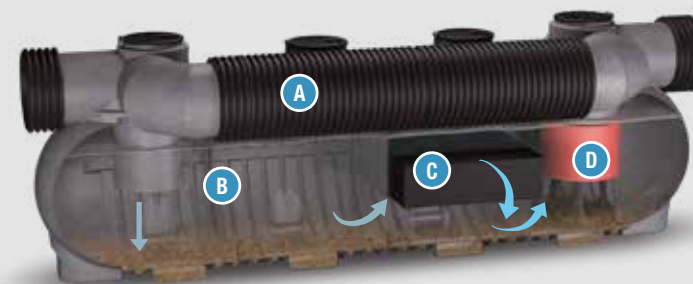

OÙ L'ON UTILISE



NORMATIVE

AS



SCHÉMA DE POSE

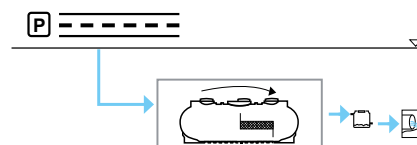

ADRESSE DE DÉCHARGE



AS
eaux de surface

FONCTIONNEMENT ET UTILISATION

Le déshuileur avec by-pass intégré est utilisé pour l'élimination des polluants présents dans les eaux de ruissellement des zones urbanisées, qui sont les principales causes d'altération de la qualité des masses réceptrices. En effet, les eaux météoriques, lorsqu'elles entrent en contact avec les surfaces urbaines, élimine les matériaux accumulés pendant les périodes sèches qui provoquent la pollution typique des eaux dites de ruissellement les surfaces imperméables (avant-cours, routes, parkings, etc.) desquelles ces polluants doivent être éliminés au moyen d'installations de séparation de type physique. Le réservoir comprend un déversoir à trois voies inséré directement sur la structure, apte à séparer le flux dépassant la valeur maximale de l'installation. traitement directement relié à la conduite de sortie. À l'intérieur, il est divisé en deux sections : une chambre de dessablage pour l'élimination des particules sédimentables et une chambre de déshuilage avec filtres coalescents pour la séparation et l'élimination des liquides légers. Les éléments suivants sont considérés à l'entrée de la station sont considérées comme des concentrations de polluants typiques des eaux de ruissellement d'une cour imperméable ne contenant pas de substances dangereuses ou avec des concentrations de métaux lourds ou d'autres polluants autres que la TSM et les hydrocarbures totaux supérieures aux seuils de la tableaux de référence pour le rejet dans les eaux de surface.

NORMES ET CERTIFICATIONS

AS

UNI EN 858/1-2

LÉGENDE

- ① Tube d'entrée
- ② Dessablage
- ③ Filtre à coalescence
- ④ Tuyau de sortie
- ⑤ Obturbateur à flotteur
- ⑥ Canal de dérivation

- A By-pass
- B Dessablage
- C Désuilage
- D Obturbateur à flotteur

TABLEAU TECHNIQUE ET LISTE DE PRIX

icône	modèle	places de stationnement n.	cour non couverte m ²	capacité		Long x Larg x h cm	he / hu cm	bouchons cm		bouchon Ø cm			€
				NS	max de drainage l/s			50x50		20	40	60	
								n.		n.			

drainage de l'eau de surface

AS

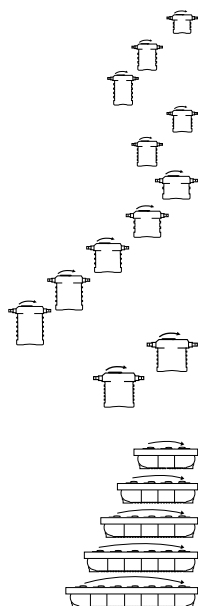

DEC CB 1200 AS	30	720	4	20	130 x 130 x 132	98 / 95	160÷315	1	-	1	2.445,00
DEC CB 1600 AS	50	1.090	6	30	130 x 130 x 176	142 / 139	160÷315	1	-	1	2.775,00
DEC CB 2000 AS	60	1.270	7	35	130 x 130 x 198	164 / 161	160÷315	1	-	1	3.780,00
DEC CB 2100 AS	70	1.450	8	40	150 x 150 x 163	132 / 129	160÷315	1	-	1	4.020,00
DEC CB 2600 AS	90	1.810	10	50	150 x 150 x 185	152 / 150	160÷315	1	-	1	4.335,00
DEC CB 3000 AS	100	2.180	12	60	165 x 165 x 173	148 / 145	160÷315	1	-	1	4.480,00
DEC CB 3500 AS	130	2.720	15	75	165 x 165 x 196	170 / 167	160÷315	1	-	1	4.855,00
DEC CB 4000 AS	180	3.630	20	100	195 x 195 x 157	114 / 111	160÷400	-	1	1	5.325,00
DEC CB 4500 AS	220	4.540	25	125	195 x 195 x 178	137 / 134	160÷400	-	1	1	6.085,00
DEC CB 5100 AS	270	5.450	30	150	195 x 195 x 199	158 / 155	160÷400	-	1	1	7.125,00
DEC CB 5600 AS	310	6.360	35	175	230 x 230 x 188	142 / 139	160÷400	-	1	1	8.640,00
DEC CB 7000 AS	400	8.180	45	225	230 x 230 x 218	186 / 187	160÷400	-	1	1	9.345,00
DEC MB 18000 AS	-	14.540	80	400	633 x 250 x 275	220 / 215	600	-	-	3	37.500,00
DEC MB 24000 AS	-	18.180	100	500	813 x 250 x 275	220 / 215	600	-	-	4	42.000,00
DEC MB 30000 AS	-	23.630	130	650	993 x 250 x 275	220 / 215	800	-	-	5	49.500,00
DEC MB 36000 AS	-	29.090	160	800	1.173 x 250 x 275	220 / 215	800	-	-	6	58.500,00
DEC MB 42000 AS	-	36.360	200	1.000	1.353 x 250 x 275	220 / 215	800	-	-	7	63.000,00

LAMINATION

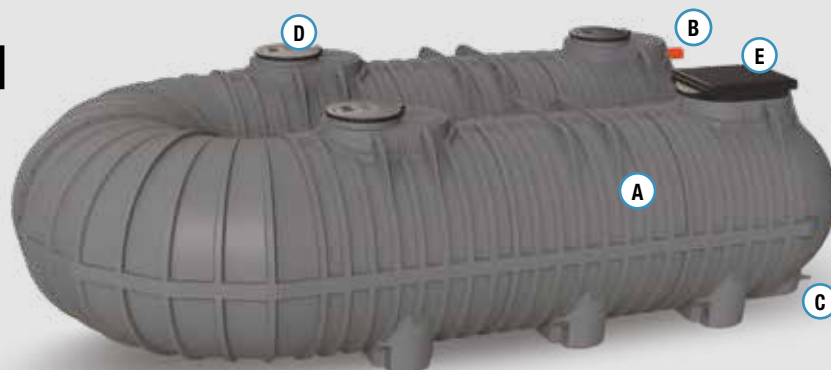

LÉGENDE

- Ⓐ Réservoir de confinement
- Ⓑ Entrée
- Ⓒ Sortie
- Ⓓ Inspection du trou d'homme Ø 600
- Ⓔ Inspection rectangulaire

OÙ L'ON UTILISE



SCHEMA DE POSE

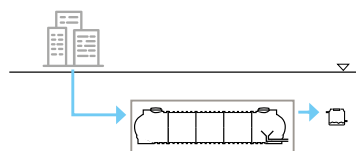

FONCTIONNEMENT ET UTILISATION

Les réservoirs de lamination sont constitués de cuves en polyéthylène, dont la fonction est de collecter (généralement de grands volumes) d'eau de pluie provenant du ruissellement des zones urbanisées pour être libérée à un débit contrôlé. Ce site permet de maintenir l'invariance hydraulique et hydrologique du récepteur final (égout, fossé, cours d'eau, etc.). A l'intérieur du bassin il y a un système de régulation du débit de sortie qui peut être réalisé avec des tuyaux spéciaux de diamètre calibré en fonction du débit maximal à restituer au récepteur ou avec un système de pompage équipé de vannes qui permettent de contrôler le débit sortant du réservoir. Dans le cas d'un système de retour de débit réalisé au moyen d'une électropompe immergée, tout est contrôlé et commandé automatiquement par des contacteurs de niveau et par un tableau électronique qui assure également la fonction de protection électrique et d'alarme éventuelle.

NORMES ET PARAMÈTRES DE CALCUL

Les cuves de laminage sont dimensionnés selon les dispositions de :

- Les règlements de construction
- Plans directeurs des autorités de bassin

C.A.M.

(critères environnementaux minimums) 2.2.7
Réduction de l'impact sur l'hydrographie et de surface.

COMPOSITION DU SYSTÈME

- Ⓐ Réservoir de confinement
 - Ⓑ Entrée :
 - Ⓒ Sortie :
 - Ⓒ1 ① Sortie avec tuyau calibré
② Inspection du trou d'homme
 - Ⓒ2 Sortie avec tuyau calibré (voir C1) complet avec :
 - ③ Inspection rectangulaire.
 - ④ Grille de manutention des solides
 - ⑤ Déversoir d'urgence
 - ⑥ Indicateur visuel de niveau haut
 - Ⓒ3 Sortie avec pompe de surpression complète avec :
 - ⑦ Régulation manuelle du débit
 - ⑧ Clapet anti-retour à bille
 - ② Inspection du trou d'homme
 - ⑨ Débordement d'urgence
- AJOUTER LE PRIX
(même diamètre que B)
Panneau électrique *OPTIONNEL*

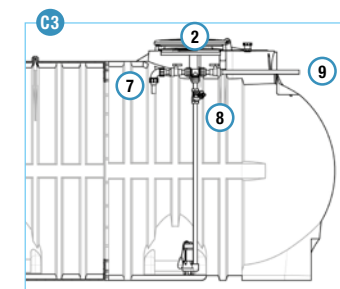
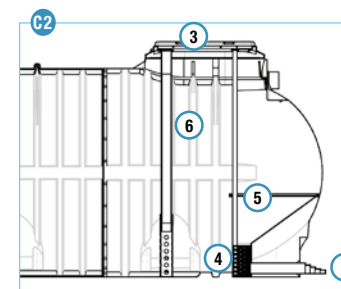
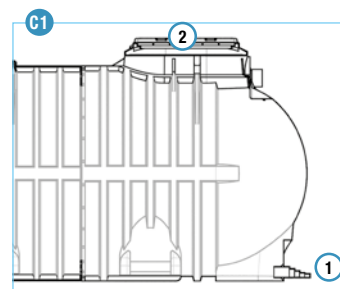
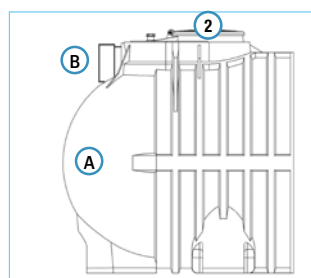

A RÉSERVOIR DE CONFINEMENT

choisir le réservoir	icône	modèle	vol. totale	Long x Larg x h cm	bouchons Ø 60 n.	€
			lt			
<input type="checkbox"/>		SEI M 12000 LAM	12.750	440 x 210 x 234	2	8.100,00
<input type="checkbox"/>		SEI M 18000 LAM	18.980	620 x 210 x 234	2	12.900,00
<input type="checkbox"/>		SEI M 24000 LAM	25.200	800 x 210 x 234	2	16.350,00
<input type="checkbox"/>		SEI M 30000 LAM	31.420	980 x 210 x 234	2	20.250,00
<input type="checkbox"/>		SEI M 36000 LAM	37.650	1.160 x 210 x 234	2	25.200,00
<input type="checkbox"/>		SEI M 42000 LAM	43.870	1.340 x 210 x 234	2	31.800,00
<input type="checkbox"/>		SEI MCU 72000 LAM	72.000	1.170 x 461 x 232	7	41.700,00
<input type="checkbox"/>		SEI MCU 84000 LAM	84.000	1.350 x 461 x 232	8	50.850,00
<input type="checkbox"/>		SEI MCC 114000 LAM	114.000	1.000 x 1001 x 232	5	73.800,00
<input type="checkbox"/>		SEI MCC 126000 LAM	126.000	1.180 x 1001 x 232	9	93.450,00
<input type="checkbox"/>		SEI MCC 162000 LAM	162.000	1.360 x 1001 x 232	9	114.000,00

B ENTRÉE

choisir le tuyau d'entrée	Ø les tuyaux	le débit maximum lt/s	€
	mm		
<input type="checkbox"/>	200	20	100,00
<input type="checkbox"/>	250	30	115,00
<input type="checkbox"/>	315	100	160,00
<input type="checkbox"/>	450	150÷300	180,00
<input type="checkbox"/>	630	300÷400	250,00

C SORTIE

choisir le type de sortie	Ø les tuyaux	le débit maximum lt/s	€
	mm		

<input type="checkbox"/>	C1 TUYAU DE SORTIE CALIBRÉ		
<input type="checkbox"/>	30	2	60,00
<input type="checkbox"/>	40	4	60,00
<input type="checkbox"/>	60	8	60,00
<input type="checkbox"/>	80	16	60,00
<input type="checkbox"/>	100	24	60,00

<input type="checkbox"/>	C2 POMPE DE RELANCE			
modèle	puissance	débit	prévalence	€
	kW	lt/min	m	
KIT Z EQU037	0,37	0-250	8-0,8	910,00

<input type="checkbox"/>	C3 KIT DÉVERSOIR DE SECOURS		
modèle	Ø flotteur	Ø espacement des grilles	€
	mm	mm	
KIT LAM OUT	63	5	1.800,00

Photocopier et remplir en mettant un **X** sur le type souhaité. Pour toute information vous pouvez contacter notre service technique.



MÉTÉORIQUE

BYEplast

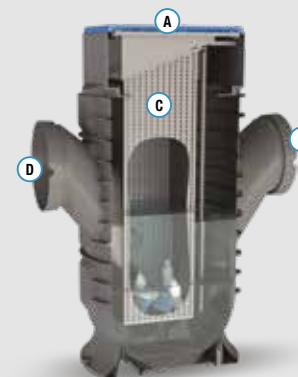
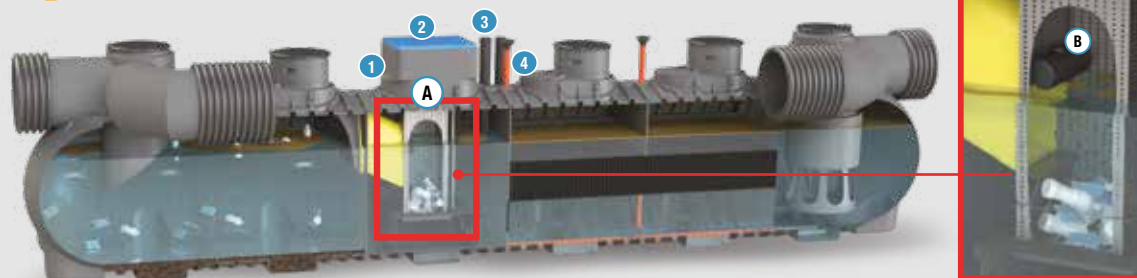

LÉGENDE

- A** Dispositif Byeplast
- B** Vanne de vidange avec flotteur
- C** Fermeture de panier
- D** Panier-piège en plastique
- E** Entrée
- F** Sortie
- 1** Tour d'inspection
- 2** Grille d'intrusion
- 3** Tuyau d'aspiration
- 4** Tube de tranquillisation

OÙ L'ON UTILISE



SCHEMA DE POSE

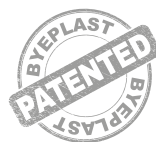

BREVET
n. 10202000013939
del 14/09/2022



FUNCTIONNEMENT ET UTILISATION

Le module DEPLASTIFICATEUR BYEPLAST est un dispositif qui empêche les matières plastiques présentes dans les eaux de ruissellement de atteindre et se déverser dans les masses d'eau réceptrices (sacs en plastique, bouteilles, boîtes de conserve, etc.). Le même peut être inséré dans un système de traitement continu des eaux de ruissellement (dessablage et déshuilage) ou comme traitement spécifique dans un réservoir séparé en amont d'une installation de laminage.

Il est équipé d'un panier piège en plastique inox facilement amovible équipé de tubes de guidage pour l'extraction et d'une sellette d'appui façonnée sur le fond. La fermeture de la bouche du panier se fait automatiquement au moyen de d'un sas en feuille de polyéthylène équipé d'un flotteur qui détermine son positionnement en fonction du niveau de liquide.

BYEplast

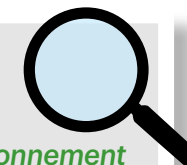

Respectueux de l'environnement

Matériau recyclable

Évite la dispersion de plastiques dans les rivières et les mers

Faible conductivité

Faible entretien

Service sans plastique

LÉGENDE DU FONCTIONNEMENT

- 1** BYEplast vient d'être installé. Le panier est toujours vide et le ruissellement des eaux de pluie à traiter s'écoule sans aucun obstacle.
- 2** BYEplast opérationnel. Les matières plastiques et les matières en suspension grossières présentes dans l'eau de ruissellement restent piégés dans le panier du piège.
- 3** BYEplast plein. Le matériau piégé dans le panier empêche le passage complet et correct de l'eau en aval du système provoquant l'élévation du niveau du liquide en amont: l'entretien du système est nécessaire avec le remplacement du panier par un panier vide et le transport ultérieur du matériau collecté vers un site de décharge autorisé.







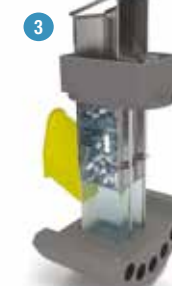

TABLEAU TECHNIQUE ET LISTE DE PRIX

icône	modèle	cuve de confinement			panier			entrée		∅ tubes de guidage mm	€
		Long	Larg	x h	Long	Larg	x h	Long	x h		
		cm			cm			cm			
	BYE Y 550 MXS	196	125	x 257	55	55	x 210	120	x 80	32	11.250,00
	BYE Y 550 MB	180	210	x 234	55	55	x 210	120	x 80	32	6.075,00*

* BYEplast module seulement

ACCESSOIRES | TABLEAU TECHNIQUE - LISTE DE PRIX

icône	modèle	descrizione	Lu x La x h	€
			cm	
	G PRO MD X 1200-50	Tourelle d'inspection	120 x 80 x 50	585,00
	H GRA Y 40-80 AC	Grille anti-intrusion de forme rectangulaire	40 x 80	440,00
	I TUBY 110 BYE	Tuyau d'aspiration nettoyant le fond du réservoir	∅ 110 x 250	200,00
	L TUBY 063 BYE	Tube de tranquillisation sondes de niveau insérées	∅ 63 x 150	130,00

COQUILLE DE TRANSPORT "PANIER PIÈGE"



ACCESSOIRE POUR MAINTENANCE

- Retrait du panier du piège en plastique
- Installation d'un nouveau panier
- Transport du panier-piège vers l'île écologique pour élimination
- Insertion du panier-piège vide à l'intérieur de la coquille pour le transport.

APPLICATIONS

TYPE D'INSTALLATION

Le dispositif ByePlast peut être utilisé dans des installations :

- LAM ..** réservoirs de laminage
- IPPA ..** installations de stockage des premières pluies
- IPC ..** station d'épuration continue des eaux pluviales
- DEC MB ..** station d'épuration continue des eaux pluviales avec by-pass



BYEplast intégré sur les stations d'épuration des eaux de ruissellement



BYEplast fourni comme un système unique à installer sur des canalisations neuves ou existantes des conduites d'eaux blanches neuves ou existantes



RÉCUPÉRATION DES EAUX

Les ressources en eau douce de la terre ne représentent qu'un très faible pourcentage de tout ce qui est présent sur la planète. Le changement climatique, le gaspillage et les pannes des aqueducs, affectent la disponibilité des ressources en eau potable.

De plus, les coûts énergétiques pour le pompage, le transfert et la potabilisation de l'eau sont extrêmement élevés.

Pour ces raisons, le coût de l'eau potable va augmenter dans les prochaines années avec même des pourcentages à deux chiffres.

STARPLAST, à cet égard, a inventé le slogan " Sauvez votre or bleu " en proposant différentes solutions d'installations.

Il est donc essentiel de prévoir, à l'intérieur des bâtiments, des systèmes appropriés pour économiser l'eau potable et réutiliser l'eau moins précieuse (eau de pluie et eaux grises) pour certains services qui ne nécessitent pas l'eau potable avec des économies de consommation pouvant même dépasser les 50%.

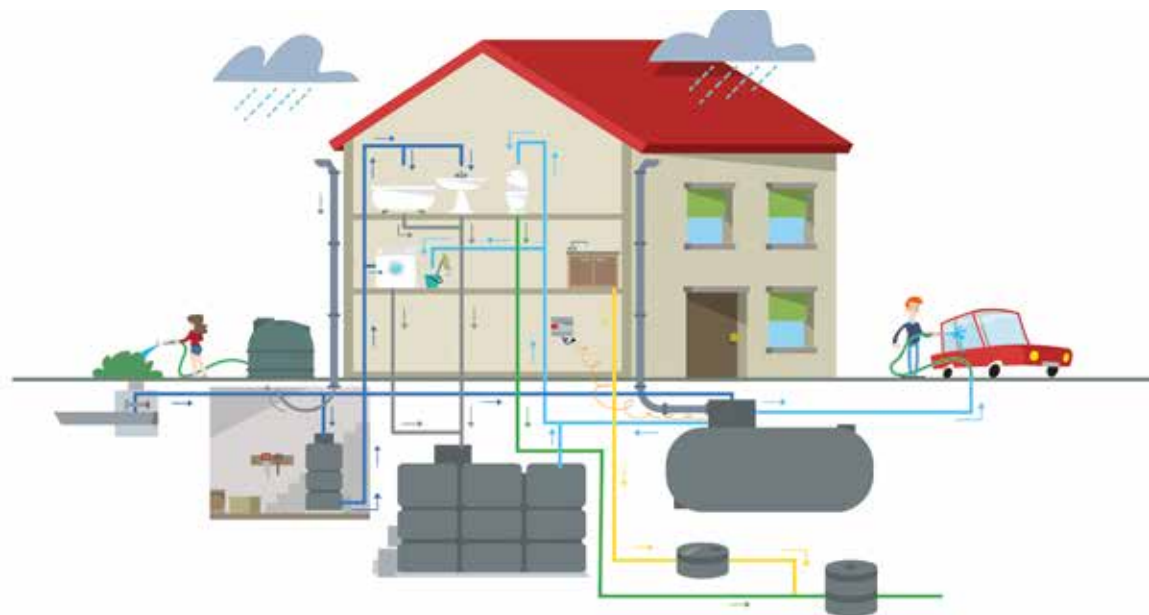

CALYPSO

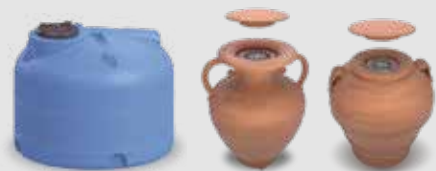

- panettone
- vertical
- carré
- citerne
- cube
- valise
- jolly
- amphore
- jarre

RÉSERVOIRS



- disponibilité de 1.000 à 48.000 litres
- disponibilité de 24 000 à 200 000 litres

RÉCUPÉRATION DES EAUX



- bioblu
- biogrigio

AUTOCLAVES



- aut Q avec pompe submersible
- aut Q avec pompe externe
- aut VA valise
- aut J jolly

RÉSERVOIRS DE RÉCUPÉRATION D'EAU

RÉSERVOIRS D'EXTÉRIEUR CLY



OÙ L'ON UTILISE



FONCTIONNEMENT ET UTILISATION

Le réservoir peut être utilisée pour le stockage de : l'eau de pluie, eaux de première pluie, stockage pour l'anti-incendie, eaux usées domestiques, lixiviats de décharge, eau potable, etc.

Le réservoir peut être perforé au niveau des parties plates présentes pour l'insertion de tuyaux ou de raccords. Équipé d'un évent sur le bouchon d'extrémité et de raccords de chargement, de déchargement et de vidange totale. Les raccordements au réservoir doivent être effectués au moyen de raccords flexibles afin de ne pas solliciter la connexion.

Bouchon de fermeture fileté femelle pour empêcher l'entrée de matière dans le réservoir.

NORMES ET CERTIFICATIONS

Se conformer aux exigences

Règlement n° 1935/2004/CE

Règlement UE 2023/2006

Règlement UE 10/2011

Décret présidentiel 777/82

tel que modifié

D. M. 21/03/73 et modifications et

compléments ultérieurs

D. M. n° 174 du 06/04/2004

Aptitude au contact avec les denrées alimentaires :

Rapport d'essai IIP n° 821LP/2021 du 20/10/2021

SCHEMA DE POSE

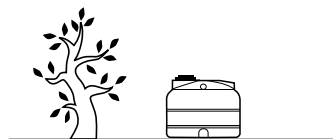

LÉGENDE

- ① Réservoirs pour eau potable ou liquides en général
- ② Bouchon femelle à baïonnette contre l'infiltration d'eau de pluie
- ③ Évent
- ④ N° 3 Joints toriques pour le raccordement aux inserts en laiton
- ⑤ N. 3 inserts en laiton de 1 pouce
- ⑥ Anneau de levage

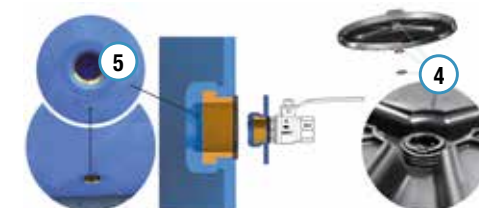

COLORATION DES RÉSERVOIRS

Tous les réservoirs extérieurs sont également disponibles sur demande dans les couleurs suivantes



vert



terre cuite











gris

TABLEAU TECHNIQUE ET LISTE DE PRIX









icône	modèle	volume total lit	Long x Larg x h cm	bouchons ø cm		év- ents n.	€
				40	60		

PANETTONE P...

	CLY 3000 P 180	3.000	Ø 180 x 146	1	-	1	765,00
	CLY 4000 P 180	4.000	Ø 180 x 186	1	-	1	1.200,00
	CLY 5000 P 180	5.000	Ø 180 x 226	1	-	1	1.530,00
	CLY 5000 P 220	5.000	Ø 220 x 163	1	-	1	1.530,00
	CLY 7000 P 220	7.000	Ø 220 x 216	1	-	1	2.010,00
	CLY 8000 P 240	8.000	Ø 245 x 201	-	1	1	2.603,00
	CLY 10000 P 240	10.000	Ø 245 x 229	-	1	1	4.095,00
	CLY 15000 P 240	15.000	Ø 245 x 367	-	1	1	5.985,00*

* réalisé avec deux modules électrosoudés, transport exclu

VERTICAL V...







	CLY 150 V 060	150	Ø 60 x 60	1	-	1	190,00
	CLY 300 V 080	300	Ø 80 x 71	1	-	1	220,00
	CLY 400 V 080	400	Ø 80 x 94	1	-	1	250,00
	CLY 500 V 080	500	Ø 80 x 116	1	-	1	290,00
	CLY 800 V 090	800	Ø 90 x 152	1	-	1	390,00
	CLY 1000 V 090	1.000	Ø 90 x 185	1	-	1	450,00
	CLY 1000 V 120	1.000	Ø 120 x 108	1	-	1	450,00
	CLY 1500 V 120	1.500	Ø 120 x 154	1	-	1	595,00
	CLY 2000 V 120	2.000	Ø 120 x 200	1	-	1	685,00

CARRÉ Q...

	CLY 500 Q 070	500	67 x 67 x 124	1	-	1	405,00
	CLY 800 Q 070	800	67 x 67 x 199	1	-	1	555,00
	CLY 1000 Q 090	1.000	95 x 95 x 147	1	-	1	698,00
	CLY 1500 Q 090	1.500	95 x 95 x 200	1	-	1	915,00

icône	modèle	volume total lit	Long x Larg x h cm	bouchons ø cm		év- ents n.	€
				30	40		

CITERNE CT...

	CLY 500 CT 071	500	136 x 71 x 79	1	-	1	295,00
	CLY 1000 CT 090	1.000	170 x 90 x 98	1	-	1	435,00
	CLY 1500 CT 115	1.500	170 x 115 x 126	1	-	1	610,00
	CLY 2000 CT 130	2.000	170 x 130 x 138	1	-	1	795,00
	CLY 3000 CT 145	3.000	200 x 145 x 153	-	1	1	1.090,00
	CLY 5000 CT 170	5.000	247 x 170 x 178	-	1	1	1.845,00

CUBE D...

	CLY 300 D 070	250	67 x 67 x 60	1	-	1	300,00
---	---------------	-----	--------------	---	---	---	--------

VALISE VA...

	CLY 500 VA 65	500	99 x 65 x 105	1	-	1	430,00
--	---------------	-----	---------------	---	---	---	--------

JOLLY J...

	CLY 1000 J 66	965	145 x 60 x 150	1	-	1	610,00
---	---------------	-----	----------------	---	---	---	--------

RÉSERVOIRS DE RÉCUPÉRATION D'EAU

RÉSERVOIRS EXTÉRIEURS GARDEN

NEW

OÙ L'ON UTILISE



SCHÉMA DE POSE



AMPHORE



JARRE

FONCTIONNEMENT ET UTILISATION

Les réservoirs modèles jarre et amphore sont utilisés pour la collecte et le stockage des eaux de pluie provenant des toits des bâtiments. Leur design est spécialement conçu pour être facilement d'ornement dans les espaces verts résidentiels et publics. Elles sont équipées de raccords d'entrée et de sortie. Les raccordements au réservoir sont effectués par des joints flexibles afin de ne pas solliciter la section de raccordement. La partie supérieure du réservoir est amovible et il est possible d'y insérer une grille de protection des feuilles en acier inoxydable sur laquelle il est possible de placer un vase à fleurs ou tout autre objet décoratif. Bouchon de fermeture fileté mâle Ø 200 avec évent.

NORMES ET CERTIFICATIONS

Se conformer aux exigences

Règlement n. 1935/2004/CE
Règlement UE 2023/2006
Règlement UE 10/2011
Règlement UE 213/218

Décret présidentiel 777/82 et ses modifications et compléments ultérieurs.

D. M. 21/03/73 et modifications et compléments ultérieurs

D. M. n° 174 du 06/04/2004

Aptitude au contact avec les denrées alimentaires :

Rapport d'essai IIP n° 821LP/2021 du 20/10/2021

LÉGENDE

- ① Cuve de rétention des eaux pluviales
- ② Grille de protection contre les feuilles
- ③ Couvre-cle à fermeture par le haut
- ④ Bouchon à fermeture à baïonnette



TABLEAU TECHNIQUE ET LISTE DE PRIX

icône	modèle	volume total lt	Long x Larg x h cm	bouchons Ø cm		€
				20	n.	

GARDEN





CLY 500 GR 095	500	Ø 95 x 126	1	450,00
-----------------------	------------	------------	---	---------------



CLY 1000 GR 120	1000	Ø 120 x 130	1	680,00
------------------------	-------------	-------------	---	---------------

ACCESSOIRES

icône	modèle	description	matériau	taille	€
	GRA Y 300 PF	grille porte-feuilles	INOX	Ø 300	80,00
	TTP X 670 GR	couvercle du réservoir	PE	Ø 670	85,00
	FIF X 080 GR	filtre pour feuilles de Garden	PE	Ø 80	140,00

RÉSERVOIRS DE RÉCUPÉRATION D'EAU

RÉSERVOIRS SOUTERRAINS SEI



OÙ L'ON UTILISE



SCHÉMA DE POSE

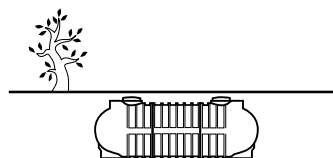

LÉGENDE

- ① Réservoir de confinement
- ② Couvercle à rabat
- ③ Bouchon à baïonnette
- ④ Event

FONCTIONNEMENT ET UTILISATION

Le réservoir peut être utilisée pour le stockage de : l'eau de pluie, eaux de première pluie, stockage pour l'anti-incendie, eaux usées domestiques, lixiviats de décharge, eau potable, etc.

Les réservoirs peuvent être percés au niveau des parties plates présentes pour l'insertion de tuyaux ou de raccords.

NORMES ET CERTIFICATIONS

Se conformer aux exigences

Règlement 1935/2004/CE
Règlement (CE) n° 2023/2006
Règlement UE 10/2011
Règlement UE 213/218

Décret présidentiel 777/82 et ses modifications et compléments ultérieurs.

D. M. 21/03/73 et modifications et compléments ultérieurs
D. M. n° 174 du 06/04/2004

Aptitude au contact avec les denrées alimentaires :

Rapport d'essai IIP n° 821LP/2021 du 20/10/2021"





TABLEAU TECHNIQUE ET LISTE DE PRIX

SEI CC...

icône	modèle	volume total lit	Long x Larg x h cm	bouchons Ø cm		€
				40	60	
				n.		
	SEI CC 1000 AG	1.050	Ø 130 x 103	1	-	660,00
	SEI CC 1200 AG	1.400	Ø 130 x 133	1	-	810,00
	SEI CC 1800 AG	1.900	Ø 130 x 178	1	-	1.020,00
	SEI CC 2000 AG	2.150	Ø 130 x 200	1	-	1.170,00
	SEI CC 2100 AG	2.450	Ø 150 x 167	1	-	1.470,00
	SEI CC 2600 AG	2.800	Ø 150 x 182	1	-	1.650,00
	SEI CC 3000 AG	3.300	Ø 165 x 177	1	-	2.025,00
	SEI CC 3500 AG	3.700	Ø 165 x 200	1	-	2.100,00

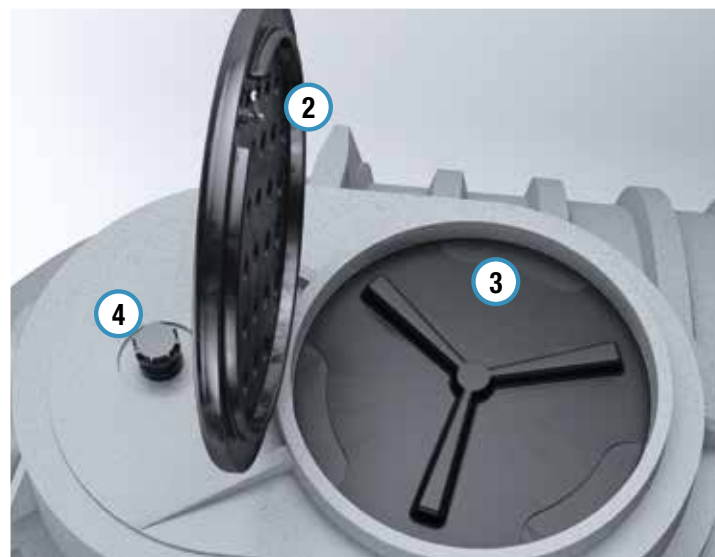
SEI MM...

icône	modèle	volume total lit	Long x Larg x h cm	bouchons Ø cm	€
				60	
				n.	
	SEI MM 7500 AG	7.200	355 x 176 x 186	2	5.400,00
	SEI MM 8500 AG	8.500	415 x 176 x 186	2	6.300,00
	SEI MM 10000 AG	10.000	445 x 176 x 186	2	6.600,00
	SEI MM 11000 AG	11.600	535 x 176 x 186	2	8.850,00



SEI N...

	SEI N 2000 AG	2.020	210 x 125 x 134	-	1	1.425,00
	SEI N 3000 AG	2.930	290 x 125 x 134	-	1	2.025,00
	SEI N 5000 AG	5.000	240 x 180 x 187	-	1	2.475,00
	SEI N 6000 AG	5.870	238 x 186 x 195	-	1	2.850,00
	SEI N 9000 AG	8.650	285 x 210 x 234	-	1	5.250,00

SEI MP...

	SEI MP 3700 AG	3.700	371 x 125 x 134	-	1	2.970,00
	SEI MP 5000 AG	4.600	451 x 125 x 134	-	2	3.600,00
	SEI MP 5500 AG	5.600	531 x 125 x 134	-	2	4.350,00
	SEI MP 7000 AG	6.600	632 x 125 x 134	-	2	5.100,00
	SEI MP 9000 AG	8.600	813 x 125 x 134	-	2	6.600,00

SEI M... / MN...

	SEI M 12000 AG	12.750	440 x 210 x 234	2	8.100,00
	SEI MN 15000 AG	14.880	465 x 210 x 234	2	10.200,00
	SEI M 18000 AG	18.980	620 x 210 x 234	2	12.900,00
	SEI MN 21000 AG	21.110	645 x 210 x 234	2	14.400,00
	SEI M 24000 AG	25.200	800 x 210 x 234	2	16.350,00
	SEI MN 27000 AG	27.340	825 x 210 x 234	2	18.750,00
	SEI M 30000 AG	31.420	980 x 210 x 234	2	20.250,00
	SEI MN 33000 AG	33.580	1005 x 210 x 234	2	23.700,00
	SEI M 36000 AG	37.650	1160 x 210 x 234	2	25.200,00
	SEI MN 39000 AG	40.100	1185 x 210 x 234	2	28.650,00
	SEI M 42000 AG	43.870	1340 x 210 x 234	2	31.800,00
	SEI M 48000 AG	50.100	1520 x 210 x 234	2	35.850,00*

* Montage sur place exclu du prix.

RÉSERVOIRS DE RÉCUPÉRATION D'EAU

RÉSERVOIRS SOUTERRAINS MODULAIRES CONTINU SEI MC



FONCTIONNEMENT ET UTILISATION

Le réservoir peut être utilisée pour le stockage de : l'eau de pluie, eaux de première pluie, stockage pour l'anti-incendie, eaux usées domestiques, lixiviats de décharge, eau potable, etc. Les cuves doivent être positionnées sur une surface plane, régulière et horizontale, égale ou supérieure à la base de la cuve.

Les réservoirs peuvent être percés au niveau des parties plates présentes pour l'insertion de tuyaux ou de raccords.

NORMES ET CERTIFICATIONS

Se conformer aux exigences

Règlement 1935/2004/CE

Règlement (CE) n° 2023/2006

Règlement UE 10/2011

Règlement UE 213/218

Décret présidentiel 777/82 et ses

modifications et compléments ultérieurs.

D. M. 21/03/73 et modifications et compléments ultérieurs

D. M. n° 174 du 06/04/2004

Aptitude au contact avec les

denrées alimentaires :

Rapport d'essai IIP n° 821LP/2021 du 20/10/2021

COMPOSANTS



TERMINAL AVEC
TOURELLE D'INSPECTION



PANNEAU DE
CONTRÔLE



CENTRAL
AVEC TOURELLE



COURBE A 45°



COURBE À 45°
AVEC TOURELLE

AVANTAGES

*De grands volumes
dans de petits espaces*

*Surface interne
passage total*

*Possibilité de
inspections personnalisées*

*Garniture mécanique par
boulonnage des modules*

*Nervures de renforcement
horizontales et verticales*



TABLEAU TECHNIQUE ET LISTE DE PRIX

SEI MCO (N° 2 SOUDURES*)

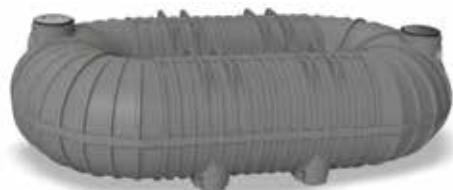

icône	modèle	volume total lt	Long x Larg x h cm	bouchons Ø cm		€
				60	n.	
	SEI MCO 24000	24.000	462 x 462 x 232	2		20.250,00*
	SEI MCO 36000	36.000	641 x 461 x 232	4		28.350,00*
	SEI MCO 48000	48.000	821 x 461 x 232	4		36.150,00*
	SEI MCO 60000	60.000	1001 x 461 x 232	4		41.700,00*
	SEI MCO 72000	72.000	1181 x 461 x 232	6		50.850,00*
	SEI MCO 84000	84.000	1361 x 461 x 232	7		58.950,00*

SEI MCU (N° 1 SOUDURE*)



	SEI MCU 36000	36.000	630 x 462 x 232	4		25.350,00*
	SEI MCU 48000	48.000	810 x 461 x 232	5		33.450,00*
	SEI MCU 60000	60.000	990 x 461 x 232	5		41.700,00*
	SEI MCU 72000	72.000	1.170 x 461 x 232	7		49.500,00*
	SEI MCU 84000	84.000	1.350 x 461 x 232	8		58.350,00*

SEI MCC (N° 5 SOUDURES*)



	SEI MCC 114000	114.000	1.000 x 1.001 x 232	5		73.800,00*
	SEI MCC 126000	126.000	1.180 x 1.001 x 232	9		93.450,00*
	SEI MCC 162000	162.000	1.360 x 1.001 x 232	9		114.000,00*
	SEI MCC 186000	186.000	1.540 x 1.010 x 232	9		123.300,00*

* Hors soudage en chantier

NB Pour ce type d'accumulation, il est nécessaire de prévoir l'achèvement de l'assemblage sur place.

En plus de la configuration proposée dans ce catalogue, les volumes et les agencements peuvent être personnalisés en fonction des besoins du client.

RÉCUPÉRATION D'EAU | BIOBLU

INSTALLATION DE RÉCUPÉRATION DES EAUX DE PLUIE BIOBLU

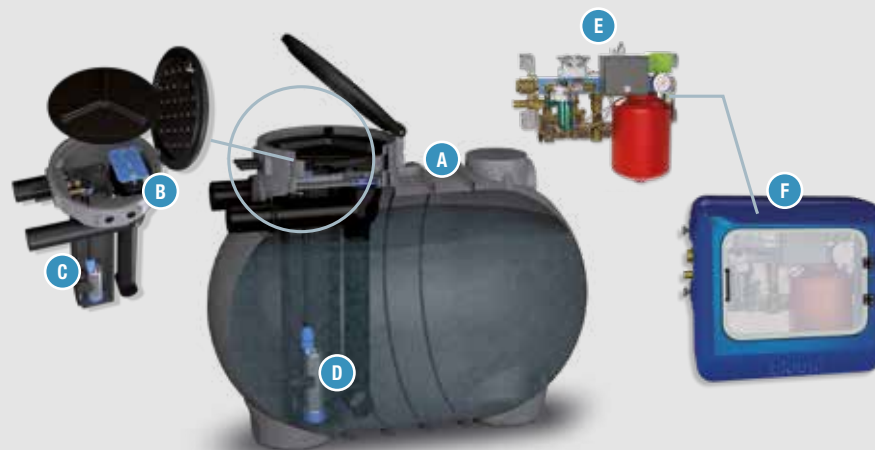

LÉGENDE

- A** Cuve de stockage d'eau de pluie
- B** Filtre à feuilles, trop-plein et tube de décantation
- C** Réservoir de service avec vanne unidirectionnelle
- D** Pompe de pressurisation
- E** Unité de contrôle IRRI / IDRO
- F** Boîtier de protection de l'unité de contrôle

OÙ L'ON UTILISE



SCHÉMA DE POSE



FONCTIONNEMENT ET UTILISATION

Le système BIOBLU permet de récupérer l'eau de pluie pour la réutiliser aussi bien par les particuliers que dans le secteur public. Il se compose d'un réservoir de stockage et d'une unité de contrôle de la pompe de surpression. Les usages qui peuvent être servis par l'eau de pluie récupérée sont les suivants : les cassettes des toilettes, l'arrosage des jardins et le lavage des véhicules. Il est cependant obligatoire de maintenir alimentés par l'aqueduc public les usages d'eau potable liés à l'hygiène, aux soins corporels et la cuisine.

NORMES ET PARAMÈTRES DE CALCUL

UNI EN 11445:2012

C.A.M. (Critères environnementaux minimaux)

2.2.8.2 Collecte, purification et réutilisation des eaux de pluie

2.2.8.3 Réseau d'irrigation en vert public

2.3.4 Économies d'eau

D.M. n.63 du 10 mars 2020















- Cap. H gestion des espaces verts publics : installations d'irrigation
- Spécifications techniques point 2 : réutilisation de l'eau



LÉGENDE DES COMPOSANTS

	BASE	IRRI	HYDRO
Cuve	X	X	X
Tourelle de service	X	X	X
Inspection du trou d'homme	X	X	X
Bouchon Ø 620 fermeture à baïonnette	X	X	X
Bouchon Ø 750	X	X	X
Fermeture à clé à rabat	X	X	X
Event	X	X	X
Entrée tuyau PE Ø 125	X	X	X
Filtre à feuilles et trop-plein Sortie tube PE Ø 125	X	X	X
Filtre à feuilles autonettoyant	X	X	X
Serrure à clé pour l'inspection du filtre à feuilles	X	X	X
Tuyau de décantation	X	X	X
Pompe submersible	-	X	X
Interrupteur à flotteur pour le niveau d'eau min.	-	X	X
Tuyau PE Ø 32 refoulement de la pompe	-	X	X
Réservoir de service 30 litres	-	X	X
Interrupteur de niveau d'eau min/max	-	-	X
Vanne unidirectionnelle	-	-	X
Tuyau PE Ø 20 alimentation en eau	-	-	X
Unité de contrôle externe IRRI	-	X	-
Unité de contrôle externe IDRO	-	-	X

TABLEAU TECHNIQUE ET LISTE DE PRIX

icône	modèle	volume total lt	Long x Larg x h cm	débordement he / hu cm	ø in/out mm	bouchons Ø cm	filtre à feuilles type	pompe submersible Q 5÷90 lt/min - h 5,8÷0,8 m - pot. 1,2 kW			unité de contrôle externe			€		
						60		BA	IR	ID	BA	IR*	ID*	BA (base)	IR (irrigation)	ID (hydraulique)
						n.										
	IAP N 2000 ..	2.020	210 x 125 x 133	113 / 111	125	1	intérieur	-	1	1	-	1	1	1.925,00	3.955,00	6.225,00
	IAP N 3000 ..	2.930	290 x 125 x 133	113 / 111	125	1	intérieur	-	1	1	-	1	1	2.540,00	4.570,00	6.840,00
	IAP N 5000 ..	5.000	245 x 175 x 199	166 / 164	125	1	intérieur	-	1	1	-	1	1	3.175,00	5.205,00	7.475,00
	IAP N 6000 ..	5.870	238 x 186 x 233	205 / 203	125	1	intérieur	-	1	1	-	1	1	3.570,00	5.600,00	7.870,00
	IAP N 9000 ..	8.650	285 x 210 x 266	238 / 236	125	1	intérieur	-	1	1	-	1	1	5.950,00	7.980,00	10.245,00
	IAP MP 5000 ..	4.600	451 x 125 x 133	113 / 111	125	2	intérieur	-	1	1	-	1	1	4.280,00	6.310,00	8.580,00
	IAP MP 7000 ..	6.600	632 x 125 x 133	113 / 111	125	2	intérieur	-	1	1	-	1	1	5.860,00	7.895,00	10.160,00
	IAP MP 9000 ..	8.600	813 x 125 x 133	113 / 111	125	2	intérieur	-	1	1	-	1	1	7.455,00	9.485,00	11.750,00
	IAP MM 7500 ..	7.200	355 x 176 x 221	192 / 190	125	2	intérieur	-	1	1	-	1	1	6.335,00	8.365,00	10.635,00
	IAP MM 8500 ..	8.500	415 x 176 x 221	192 / 190	125	2	intérieur	-	1	1	-	1	1	7.245,00	9.280,00	11.550,00
	IAP MM 10000 ..	10.000	445 x 176 x 221	192 / 190	125	2	intérieur	-	1	1	-	1	1	7.470,00	9.500,00	11.770,00
	IAP M 12000 ..	12.750	440 x 210 x 266	238 / 236	125	2	intérieur	-	1	1	-	1	1	8.870,00	10.900,00	13.170,00
	IAP MN 15000 ..	14.880	465 x 210 x 266	238 / 236	125	2	intérieur	-	1	1	-	1	1	10.935,00	12.965,00	15.235,00
	IAP M 18000 ..	18.980	620 x 210 x 266	238 / 236	125	2	intérieur	-	1	1	-	1	1	13.770,00	15.800,00	18.070,00
	IAP MN 21000 ..	21.100	645 x 210 x 266	238 / 236	125	2	intérieur	-	1	1	-	1	1	15.185,00	17.220,00	19.485,00

Unité de contrôle IR externe :

- Pressostat 1,4÷4,6 bar
- Vase d'expansion 8 litres
- Tableau électrique 230 Volt
- Connexions 1"

Unité de contrôle externe ID :

- Pressostat 1,4÷4,6 bar
- Vase d'expansion 8 litres
- Tableau électrique 230 Volt
- Entrée pompe 1
- Entrée eau de ville 3/4
- Filtre à cartouche 120 microns
- Unité de dosage proportionnel de désinfectant 0,10 litres

RÉCUPÉRATION DE L'EAU | BIOGRIGIO

SYSTÈME DE RÉCUPÉRATION DES EAUX GRISES BIOGRIGIO



OÙ L'ON UTILISE



SCHÉMA DE POSE

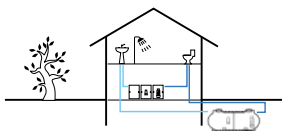

LÉGENDE

- A** Sédimentation primaire
- B** Oxydation biologique
- C** Pompe d'égalisation
- D** Ultrafiltration
- E** Extraction du perméat

FONCTIONNEMENT ET UTILISATION

Le système BIOGRIGIO permet la récupération et la réutilisation des eaux grises pour l'irrigation et l'usage domestique. Les eaux grises sont définies comme les eaux provenant des lavabos, des douches et des baignoires (à l'exclusion des éviers de cuisine).

Elles sont collectées et traitées puis envoyées dans les foyers qui n'ont pas besoin d'eau potable. Elles sont généralement utilisées pour un grand nombre de consommateurs tels que les hôtels, les écoles, les immeubles d'habitation, etc...

En aval de la station, il est nécessaire d'installer un réservoir de stockage spécial pour l'eau purifiée destinée aux usages autorisés (chasses d'eau, arrosage des jardins, lavage des véhicules, etc...). Il est de toute façon obligatoire de maintenir alimentés à partir de l'aqueduc public les usages de l'eau potable liés à l'hygiène, aux soins corporels et à la cuisine.

RÈGLES ET PARAMÈTRES DE CALCUL

DM 185/2003

Art. 98 152/2006

C.A.M. (Critères environnementaux minimaux)



D.M. n.63 du 10 mars 2020

- Cap. H gestion des espaces verts publics: installations d'irrigation
- Spécifications techniques point 2: réutilisation de l'eau





TABLEAU TECHNIQUE ET LISTE DE PRIX

BGR I SOUTERRAIN

icône	modèle	potentiels habitants	Long x Larg x h cm*	débordement he / hu cm	Ø in/out mm	bouchons Ø cm		€
						40	60	
						n.		
	BGR 10÷30 I 1000	10÷30	371 x 125 x 134	118 / 115	80	-	2	13.390,00
	BGR 30÷50 I 2000	30÷50	371 x 125 x 134	118 / 115	80	-	2	15.280,00
	BGR 50÷70 I 3000	50÷70	490 x 130 x 178	108 / 151	80	2	1	18.900,00

BGR E EXTERNE

icône	modèle	potentiels habitants	Long x Larg x h *	débordement he / hu cm	Ø in/out mm	bouchons Ø cm		€
						40	60	
						n.		
	BGR 10÷30 E 1000	10÷30	219 x 81 x 128	128 / 128	80	2	1	15.435,00
	BGR 30÷50 E 2000	30÷50	290 x 81 x 128	128 / 128	80	3	1	17.640,00
	BGR 50÷70 E 3000	50÷70	490 x 130 x 151	108 / 151	80	2	1	18.900,00

AUTOCLAVES RÉCUPÉRATION DE L'EAU

AUT AUTOCLAVE

AUT Q EST
AVEC POMPE
EXTERNE



AUT Q IN
AVEC POMPE
SUBMERSIBLE



AUT VA
VALISE



AUT J
JOLLY



OÙ L'ON UTILISE



SCHÉMA DE POSE

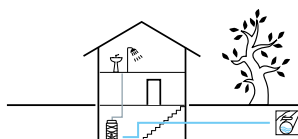

FONCTIONNEMENT ET UTILISATION

L'autoclave Starplast est adapté à la pressurisation de petits réseaux domestiques pour le maintien d'une pression constante du réseau et comme réserve d'eau en cas d'arrêt temporaire du service d'eau potable. Entièrement automatisé, il est composé d'un réservoir en polyéthylène avec logement une pompe externe ou un pressostat en cas d'utilisation d'une pompe immergée et un couvercle de protection. Le réservoir est équipé d'une entrée avec une vanne à flotteur pour la réintégration de l'eau depuis l'aqueduc.

NORMES ET CERTIFICATIONS

Se conformer aux exigences

Règlement 1935/2004/CE
Règlement (CE) n° 2023/2006
Règlement UE 10/2011
Règlement UE 213/218
Décret présidentiel 777/82 et ses

modifications et compléments ultérieurs.
D. M. 21/03/73 et modifications et compléments ultérieurs
D. M. n° 174 du 06/04/2004
UNI EN 1717
Aptitude au contact alimentaire :
Rapport d'essai IIP n° 821LP/2021 du 20/10/2021.



LÉGENDE DES COMPOSANTES

	Q EST	Q IN	VA	J
Cuve	X	X	X	X
Bouchon avec évent	X	X	X	X
Clapet d'admission	X	X	X	X
Trop-plein	X	X	X	X
Pompe de pressurisation	X	X	X	X
Chaîne de levage de la pompe	-	X	X	X
Tuyau d'aspiration	X	X	X	X
Tuyaux de refoulement	X	X	X	X
Raccords d'aspiration	X	-	-	-
Clapet de fond	X	-	-	-
Tuyauterie de refoulement	X	X	X	X
Pressostat	-	X	-	-
Plaque d'ancrage	X	-	-	-
Dôme de protection	X	X	-	-

TABLEAU TECHNIQUE ET LISTE DE PRIX

POMPE EXTERNE



modèle	volume lt	caractéristiques dimensionnelles					configuration TOP				€	accessoires	
		Long x Larg x h		pompe			réservoir	pompe	composants mécaniques	tuyauterie		dôme	emballage
		mm		mod.	kW	Ø							
AUT Q 500 EST 055 CM	500	67 x 67 x 149	POM Z P 055 CME	0,55	1"	570,00	675,00	160,00	55,00	1.460,00	95,00	45,00	
AUT Q 500 EST 075 CM	500	67 x 67 x 149	POM Z P 075 CME	0,75	1"	570,00	715,00	160,00	55,00	1.500,00	95,00	45,00	

POMPE SUBMERSIBLE



modèle	volume lt	caractéristiques dimensionnelles					configuration TOP				€	accessoires	
		Long x Larg x h		pompe			réservoir	pompe	composants mécaniques	pres- sostato		dôme	emballage
		mm		mod.	kW	Ø							
AUT Q 500 IN 055 CM	500	67 x 67 x 149	POM Z P 055 CMI	0,55	1"	510,00	860,00	65,00	195,00	1.630,00	95,00	45,00	
AUT Q 500 IN 080 CM	500	67 x 67 x 149	POM Z P 075 CMI	0,75	1"	510,00	880,00	65,00	195,00	1.650,00	95,00	45,00	

VALISE



modèle	volume lt	caractéristiques dimensionnelles					configuration TOP			€
		Long x Larg x h		pompe			réservoir	pompe	tuyauterie	
		mm		mod.	kW	Ø				
AUT VA 500 IN 255 PM	500	99 x 65 x 105	POM Z P 255 PMI	0,55	1"	450,00	690,00	145,00	1.285,00	
AUT VA 500 IN 355 PM	500	99 x 65 x 105	POM Z P 355 PMI	0,55	1"	450,00	710,00	145,00	1.305,00	

JOLLY



modèle	volume lt	caractéristiques dimensionnelles					configuration TOP			€
		Long x Larg x h		pompe			réservoir	pompe	tuyauterie	
		mm		mod.	kW	Ø				
AUT J 1000 IN 255 PM	1.000	145 x 60 x 150	POM Z P 255 PMI	0,55	1"	625,00	690,00	145,00	1.460,00	
AUT J 1000 IN 355 PM	1.000	145 x 60 x 150	POM Z P 355 PMI	0,55	1"	625,00	710,00	145,00	1.480,00	



HYDRAULIQUE

Dans le cadre de la recherche de solutions toujours plus performantes et simples d'utilisation, conformes aux normes nationales et européennes, STARPLAST fabrique également des produits spécifiques pour certains secteurs de l'ingénierie hydraulique.

Parmi ceux-ci, des solutions particulièrement efficaces et économiques pour les systèmes de relevage d'eau et les systèmes anti-incendie.

LEVAGE

Le recours croissant à des travaux souvent souterrains implique inévitablement l'utilisation d'un système de levage qui a pour fonction d'amener l'eau à un niveau plus élevé à l'aide de pompes.

ANTI-INCENDIE

Offire

Système conforme aux normes requises, complet avec réservoir d'eau et station de pressurisation, le tout enterré sans l'aide de locaux techniques mais avec une simple table de commande externe.

Réservoir d'eau anti-incendie

Réservoirs utilisés pour les stations de pressurisation aériennes, complets avec tous les accessoires pour les connexions hydrauliques.



ÉLÉVATEURS



- babysol small
- babysol
- minisol
- minisol XL
- maxisol
- maxisol XL
- corrugati

SYSTÈME D'EXTINCTION D'INCENDIE



- offire

ACCUMULATION CONTRE L'INCENDIE



- réservoir équipé pour les systèmes aériens

HYDRAULIQUE DE LEVAGE

BABYSOL SMALL BSS



OÙ L'ON UTILISE



SCHÉMA DE POSE

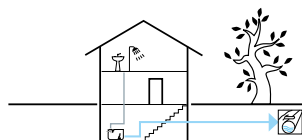

FONCTIONNEMENT ET UTILISATION

La station de relevage BABYSOL SMALL se compose d'un réservoir en polyéthylène, dont la fonction est de collecter et de transférer les eaux de pluie ou les eaux usées vers un niveau supérieur.

A l'intérieur se trouve un système de pompage contrôlé par des flotteurs et un panneau de contrôle électronique.

Le système est adapté au levage de petites installations à installer dans les sous-sols, etc.

Le panier dégrilleur placé à l'entrée est spécialement conçu pour retenir les solides grossiers qui obstrueraient les pompes (morceaux de papier, matières plastiques, toile de papier, etc.). Lorsque l'apport de matières grossières peut être important, l'utilisation d'un prétraitement grossier en amont de la station est indiquée.

LÉGENDE

- ① Réservoir
- ② Inspection du réservoir/pompe : bouchon Ø 400 fermeture à baïonnette
- ③ Inspection de l'entrée du tuyau/du panier bouchon Ø 113 fileté
- ④ Tuyau d'entrée des eaux usées
- ⑤ Panier en PE à larges mailles
- ⑥ Tuyaux de refoulement de la pompe
- ⑦ Pompe submersible
- ⑧ Clapet anti-retour à bille en fonte
- ⑨ Interrupteurs à flotteur à bord de la pompe

TABLEAU TECHNIQUE ET LISTE DE PRIX

LISTE COMPLÈTE DES CONFIGURATIONS SUPÉRIEURES

modèle	caractéristiques dimensionnelles							configuration supérieure			total €	optionnel				
	volume lt	Long	x	Larg	x	h	pompes		réservoir	tuyaux de refoulement		pompe	clapet anti-retour	panneau	plaque de fixation	
							n.	puissance KW								refoulement Ø"
BSS 100 L037MM	100	76	x	50	x	59	1	0,37	1"1/4	232,00	76,00	415,00	723,00	143,00	290,00	298,00
BSS 100 L060MM		76	x	50	x	59	1	0,6	1"1/4	232,00	76,00	575,00	883,00	143,00	290,00	298,00
BSS 100 L075MM		76	x	50	x	59	1	0,75	1"1/2	232,00	91,00	615,00	938,00	146,00	290,00	298,00
BSS 100 L037ZM		76	x	50	x	59	1	0,37	1"1/2	232,00	91,00	560,00	883,00	146,00	290,00	298,00
BSS 100 L060AM		76	x	50	x	59	1	0,6	1"1/2	232,00	91,00	535,00	858,00	146,00	290,00	298,00
BSS 100 T075PM		76	x	50	x	59	1	0,75	1"1/4	232,00	76,00	1.480,00	1.788,00	143,00	290,00	298,00
BSS 100 T090AM		76	x	50	x	59	1	0,9	1"1/4	232,00	76,00	1.465,00	1.773,00	143,00	290,00	298,00
BSS 100 T110AM		76	x	50	x	59	1	1,1	1"1/4	232,00	76,00	1.520,00	1.828,00	143,00	290,00	298,00
BSS 200 L037MM	200	76	x	50	x	85	1	0,37	1"1/4	262,00	76,00	415,00	753,00	143,00	290,00	298,00
BSS 200 L060MM		76	x	50	x	85	1	0,6	1"1/4	262,00	76,00	575,00	913,00	143,00	290,00	298,00
BSS 200 L075MM		76	x	50	x	85	1	0,75	1"1/2	262,00	91,00	615,00	968,00	146,00	290,00	298,00
BSS 200 L037ZM		76	x	50	x	85	1	0,37	1"1/2	262,00	91,00	560,00	913,00	146,00	290,00	298,00
BSS 200 L060AM		76	x	50	x	85	1	0,6	1"1/2	262,00	91,00	535,00	888,00	146,00	290,00	298,00
BSS 200 T090AM		76	x	50	x	85	1	0,9	1"1/4	262,00	76,00	1.465,00	1.803,00	143,00	290,00	298,00
BSS 200 T075PM		76	x	50	x	85	1	0,75	1"1/4	262,00	76,00	1.480,00	1.818,00	143,00	290,00	298,00
BSS 200 T110AM		76	x	50	x	85	1	1,1	1"1/4	262,00	76,00	1.520,00	1.858,00	143,00	290,00	298,00

Note: Dans le cas d'un interrupteur à flotteur sur la pompe, le système ne nécessite pas de tableau de distribution.
Si la pompe n'a pas l'interrupteur à flotteur à bord, il est nécessaire d'installer le tableau de commande et n. 2 interrupteurs à flotteur (code INT GAL G) prix €/cad. 125,00

HYDRAULIQUE DE LEVAGE

BABYSOL BBS



OÙ L'ON UTILISE



La station de relevage Babysol est généralement utilisée en aval des petits drains domestiques.

SCHÉMA DE POSE

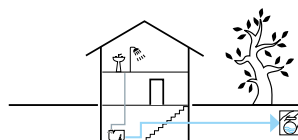

LÉGENDE

- ① Réservoir
- ② Inspection du réservoir/pompe : bouchon Ø 350 avec fermeture fileté
- ③ Inspection de l'entrée du tuyau/du panier bouchon Ø 140 fermeture à baïonnette
- ④ Entrée des eaux usées
- ⑤ Panier en PE à grandes mailles pour éliminer les corps grossiers
- ⑥ Tuyaux de refoulement de la pompe
- ⑦ Interrupteurs à flotteur :
 - version mono-pompe interrupteur à flotteur sur la pompe
 - version pompe double n. 3 interrupteurs à flotteur (bloqués ceux à bord de la pompe)
- ⑧ Pompe submersible
- ⑨ Clapet anti-retour à bille en fonte

FONCTIONNEMENT ET UTILISATION

La station de relevage BABYSOL est constituée d'un réservoir en polyéthylène, ayant pour fonction de collecter et relancer l'eau de pluie ou les eaux usées à un niveau supérieur. A l'intérieur se trouve un système de pompage contrôlé par des flotteurs et un panneau de contrôle électronique. Le système convient pour le levage de petites installations à installer dans les sous-sols, etc...

Le panier dégrilleur placé à l'entrée est spécialement conçu pour retenir les solides grossiers qui obstrueraient les pompes (morceaux de papier, matières plastiques, toile de papier, etc.). Lorsque l'apport de matières grossières peut être important, l'utilisation d'un prétraitement grossier en amont de la station est indiquée.

TABLEAU TECHNIQUE ET LISTE DE PRIX

LISTE DE PRIX CONFIGURATION SUPÉRIEURE COMPLÈTE

modèle	caractéristiques dimensionnelles					configuration supérieure			total	optionnel	
	vol. lt	Long x Larg x h cm	n.	pompes		réservoir	tuyaux de refoulement	pompe		€	clapet anti-retour
				puissance	refoulement				€		
BBS TOP 101 L037MM	100	80 x 50 x 56	1*	0,37	1"1/4	451,00	67,00	415,00	933,00	143,00	290,00
BBS TOP 101 L060MM		80 x 50 x 56	1*	0,6	1"1/4	451,00	67,00	575,00	1.093,00	143,00	290,00
BBS TOP 101 L075MM		80 x 50 x 56	1*	0,75	1"1/2	451,00	83,00	615,00	1.149,00	146,00	290,00
BBS TOP 101 T075PM		80 x 50 x 56	1*	0,75	1"1/4	451,00	67,00	1.480,00	1.998,00	143,00	290,00
BBS TOP 101 T110AM		80 x 50 x 56	1*	1,1	1"1/4	451,00	67,00	1.520,00	2.038,00	143,00	290,00
BBS TOP 102 L037MM	200	80 x 100 x 56	2	0,37	1"1/4	831,00	424,00	830,00	2.085,00	286,00	335,00
BBS TOP 102 L060MM		80 x 100 x 56	2	0,6	1"1/4	831,00	424,00	1.150,00	2.405,00	286,00	335,00
BBS TOP 102 L075MM		80 x 100 x 56	2	0,75	1"1/2	831,00	461,00	1.230,00	2.522,00	292,00	335,00
BBS TOP 102 T075PM		80 x 100 x 56	2	0,75	1"1/4	831,00	424,00	2.960,00	4.215,00	286,00	335,00
BBS TOP 102 T110AM		80 x 100 x 56	2	1,1	1"1/4	831,00	424,00	3.040,00	4.295,00	286,00	335,00
BBS TOP 201 L037MM	200	80 x 50 x 84	1*	0,37	1"1/4	702,00	67,00	415,00	1.184,00	143,00	290,00
BBS TOP 201 L060MM		80 x 50 x 84	1*	0,6	1"1/4	702,00	67,00	575,00	1.344,00	143,00	290,00
BBS TOP 201 L075MM		80 x 50 x 84	1*	0,75	1"1/2	702,00	83,00	615,00	1.400,00	146,00	290,00
BBS TOP 201 L110MM		80 x 50 x 84	1*	1,1	2"	702,00	123,00	965,00	1.790,00	146,00	290,00
BBS TOP 201 T110AM		80 x 50 x 84	1*	1,1	1"1/4	702,00	67,00	1.520,00	2.289,00	143,00	290,00
BBS TOP 201 T150PM		80 x 50 x 84	1*	1,5	1"1/4	702,00	67,00	2.560,00	3.329,00	143,00	290,00
BBS TOP 202 L037MM	400	80 x 100 x 84	2	0,37	1"1/4	1.414,00	424,00	830,00	2.668,00	286,00	335,00
BBS TOP 202 L060MM		80 x 100 x 84	2	0,6	1"1/4	1.414,00	424,00	1.150,00	2.988,00	286,00	335,00
BBS TOP 202 L075MM		80 x 100 x 84	2	0,75	1"1/2	1.414,00	461,00	1.230,00	3.105,00	292,00	335,00
BBS TOP 202 L110MM		80 x 100 x 84	2	1,1	2"	1.414,00	540,00	1.930,00	3.884,00	292,00	335,00
BBS TOP 202 T110AM		80 x 100 x 84	2	1,1	1"1/4	1.414,00	424,00	3.040,00	4.878,00	286,00	335,00
BBS TOP 202 T150PM		80 x 100 x 84	2	1,5	1"1/4	1.414,00	424,00	5.120,00	6.958,00	286,00	335,00

Pompe modèle n° 1 : interrupteur à flotteur sur la pompe (pas de tableau de commande nécessaire).

HYDRAULIQUE DE LEVAGE

MINISOL MNS



OÙ L'ON UTILISE



La station de relevage Minisol est généralement utilisée en aval des petits drains domestiques.

SCHÉMA DE POSE



LÉGENDE

- ① Cuve
- ② Inspection du réservoir/pompe :
Bouchon Ø 600 avec fermeture à baïonnette
- ③ Tuyau d'entrée des eaux usées
- ④ Tuyaux de refoulement de la pompe
- ⑤ Interrupteurs à flotteur :
 - version mono-pompe
interrupteur à flotteur sur la pompe
 - version pompe double
n. 3 interrupteurs à flotteur
(bloqués ceux à bord de la pompe)
- ⑥ Pompe submersible
- ⑦ Clapet anti-retour à bille en fonte

FONCTIONNEMENT ET UTILISATION

La station de relevage MINISOL se compose d'un réservoir cylindrique vertical en polyéthylène, dont la fonction est de collecter et de libérer les eaux de pluie ou les eaux usées.

A l'intérieur se trouve un système de pompage contrôlé par des flotteurs et un panneau de contrôle électronique. Le système est adapté au relevage de petits et moyens utilisateurs avec un diamètre de refoulement maximum de DN 50.

L'utilisation d'un prétraitement grossier en amont de la station est indiquée.

TABLEAU TECHNIQUE ET LISTE DE PRIX

LISTE DE PRIX COMPLÈTE DE LA CONFIGURATION SUPÉRIEURE

modèle	caractéristiques dimensionnelles							configuration supérieure			total	optionnel				
	volume lt	Long cm	x	Larg cm	x	h cm	pompes		réservoir	tuyaux de refoulement €		pompe	€	clapet anti-retour €	panneau de commande	
							n.	KW			Ø"					
MNS TOP 251 L037MM	250	78	x	78	x	65	1	0,37	1"1/4	380,00	67,00	415,00	862,00	143,00	290,00	
MNS TOP 252 L037MM		78	x	78	x	65	2			380,00	424,00	830,00	1.634,00	286,00	335,00	
MNS TOP 251 L060MM		78	x	78	x	65	1	0,6	1"1/4	380,00	67,00	575,00	1.022,00	143,00	290,00	
MNS TOP 252 L060MM		78	x	78	x	65	2			380,00	424,00	1.150,00	1.954,00	286,00	335,00	
MNS TOP 251 L075MM		78	x	78	x	65	1	0,75	1"1/2	380,00	83,00	615,00	1.078,00	146,00	290,00	
MNS TOP 252 L075MM		78	x	78	x	65	2			380,00	457,00	1.230,00	2.067,00	292,00	335,00	
MNS TOP 251 T075PM		78	x	78	x	65	1	0,75	1"1/4	380,00	67,00	1.480,00	1.927,00	143,00	290,00	
MNS TOP 252 T075PM		78	x	78	x	65	2			380,00	424,00	2.960,00	3.764,00	286,00	335,00	
MNS TOP 251 T110AM		78	x	78	x	65	1	1,1	1"1/4	380,00	67,00	1.520,00	1.967,00	143,00	290,00	
MNS TOP 252 T110AM		78	x	78	x	65	2			380,00	424,00	3.040,00	3.844,00	286,00	335,00	
MNS TOP 401 L037MM		400	78	x	78	x	95	1	0,37	1"1/4	480,00	67,00	415,00	962,00	143,00	290,00
MNS TOP 402 L037MM			78	x	78	x	95	2			480,00	424,00	830,00	1.734,00	286,00	335,00
MNS TOP 401 L060MM	78		x	78	x	95	1	0,6	1"1/4	480,00	67,00	575,00	1.122,00	143,00	290,00	
MNS TOP 402 L060MM	78		x	78	x	95	2			480,00	424,00	1.150,00	2.054,00	286,00	335,00	
MNS TOP 401 L075MM	78		x	78	x	95	1	0,75	1"1/2	480,00	83,00	615,00	1.178,00	146,00	290,00	
MNS TOP 402 L075MM	78		x	78	x	95	2			480,00	457,00	1.230,00	2.167,00	292,00	335,00	
MNS TOP 401 L110MM	78		x	78	x	95	1	1,1	2"	480,00	123,00	965,00	1.568,00	169,00	290,00	
MNS TOP 402 L110MM	78		x	78	x	95	2			480,00	530,00	1.930,00	2.940,00	338,00	335,00	
MNS TOP 401 T110AM	78		x	78	x	95	1	1,1	1"1/4	480,00	67,00	1.520,00	2.067,00	143,00	290,00	
MNS TOP 402 T110AM	78		x	78	x	95	2			480,00	424,00	3.040,00	3.944,00	286,00	335,00	
MNS TOP 401 T150PM	78		x	78	x	95	1	1,5	1"1/4	480,00	67,00	2.560,00	3.107,00	143,00	290,00	
MNS TOP 402 T150PM	78		x	78	x	95	2			480,00	424,00	5.120,00	6.024,00	286,00	335,00	

HYDRAULIQUE DE LEVAGE

MINISOL XL MNX

POMPE LIBRE



OÙ L'ON UTILISE



La station de relevage Minisol XL est généralement utilisée en aval des petits drains d'un domestique.

SCHÉMA DE POSE

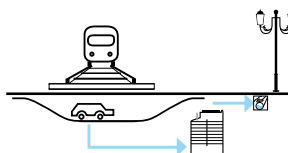

LÉGENDE

- ① Cuve
- ② Couvercle à clapet
- ③ Tuyau d'entrée des eaux usées
- ④ Tuyau de refoulement de la pompe
- ⑤ Tuyaux de sortie du liquide pompé
- ⑥ Interrupteurs à flotteur
- ⑦ Pompe submersible
- ⑧ Clapet anti-retour à bille en fonte

FONCTIONNEMENT ET UTILISATION

La station de relevage MINISOL XL se compose d'un réservoir cylindrique vertical en polyéthylène, avec fonction de collecte et d'évacuation des eaux de pluie ou des eaux usées. A l'intérieur se trouve un système de pompage contrôlé par des flotteurs et un panneau de contrôle électronique. Elle peut être équipée d'un système d'accouplement rapide ou d'une pompe libre. Le système est adapté au relevage de petits et moyens utilisateurs avec des diamètres de refoulement maximum de DN 50.

L'utilisation d'un prétraitement de dégrossissage en amont de la station est indiquée.

TABLEAU TECHNIQUE ET LISTE DE PRIX

LISTE DE PRIX COMPLÈTE DE LA CONFIGURATION SUPÉRIEURE - POMPE LIBRE

modèle	caractéristiques dimensionnelles					configuration supérieure			total €	optionnel	
	volume lt	Larg x h cm	pompes			réservoir	tuyaux de refoulement	pompe		clapet anti-retour	panneau de commande
			n.	puissance KW	refoulement "						
MNX TOP 0651 L060MM PL	650	Ø 100 x 120	1	0,60	1"1/4	1.190,00	133,00	575,00	1.898,00	143,00	290,00
MNX TOP 0652 L060MM PL			2			1.190,00	543,00	1.150,00		2.883,00	286,00
MNX TOP 0651 L075AM PL			1	0,75	1"1/2	1.190,00	153,00	590,00	1.933,00	146,00	290,00
MNX TOP 0652 L750AM PL			2			1.190,00	590,00	1.180,00		2.960,00	292,00
MNX TOP 0801 L075MM PL	800	Ø 100 x 140	1	0,75	1"1/2	1.370,00	153,00	615,00	2.138,00	146,00	290,00
MNX TOP 0802 L075MM PL			2			1.370,00	590,00	1.230,00		3.190,00	292,00
MNX TOP 0801 L110AM PL			1	1,10	2"	1.370,00	199,00	930,00	2.499,00	169,00	290,00
MNX TOP 0802 L110AM PL			2			1.370,00	679,00	1.860,00		3.909,00	338,00
MNX TOP 1001 L060AM PL	1000	Ø 100 x 170	1	0,60	1"1/2	1.600,00	153,00	535,00	2.288,00	146,00	290,00
MNX TOP 1002 L060AM PL			2			1.600,00	590,00	1.070,00		3.260,00	292,00
MNX TOP 1001 L110MM PL			1	1,10	2"	1.600,00	199,00	965,00	2.764,00	169,00	290,00
MNX TOP 1002 L110MM PL			2			1.600,00	679,00	1.930,00		4.209,00	338,00
MNX TOP 1201 L037ZM PL	1200	Ø 100 x 200	1	0,37	1"1/2	1.805,00	153,00	560,00	2.518,00	146,00	290,00
MNX TOP 1202 L037ZM PL			2			1.805,00	590,00	1.120,00		3.515,00	292,00
MNX TOP 1201 L110AM PL			1	1,10	2"	1.805,00	199,00	930,00	2.934,00	169,00	290,00
MNX TOP 1202 L110AM PL			2			1.805,00	679,00	1.860,00		4.344,00	338,00
MNX TOP 1451 L120DM PL	1450	Ø 100 x 230	1	1,20	2"	2.010,00	199,00	1.325,00	3.534,00	169,00	290,00
MNX TOP 1452 L120DM PL			2			2.010,00	679,00	2.650,00		5.339,00	338,00

HYDRAULIQUE DE LEVAGE

MINISOL XL MNX

POMPE ET PIED
D'ACCOUPLLEMENT



OÙ L'ON UTILISE



La station de levage Minisol XL vient généralement utilisée en aval de petits rejets de type domestique.

SCHÉMA DE POSE

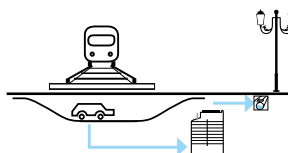

LÉGENDE

- ① Cuve
- ② Couvercle à clapet
- ③ Tuyau d'entrée des eaux usées
- ④ Base en PE pour fixer le pied d'accouplement
- ⑤ Pied d'accouplement rapide
- ⑥ Tuyaux de guidage de la pompe
- ⑦ Tuyaux de refoulement de la pompe
- ⑧ Tuyaux de sortie du liquide pompé
- ⑨ Interrupteurs à flotteur
- ⑩ Pompe submersible
- ⑪ Clapet anti-retour à bille en fonte

FONCTIONNEMENT ET UTILISATION

La station de levage MINISOL XL est composée d'une cuve en polyéthylène cylindrique verticale, avec fonction de collecte et de relance à une plus grande proportion d'eaux de pluie ou d'eaux usées. A l'intérieur il y a un système de pompage commandé par des flotteurs et tableau électronique. Peut être équipé d'un système d'accouplement rapide ou à pompe libre. L'installation est adaptée au levage de petits et moyens utilisateurs avec diamètre de refoulement maximal DN 50. L'utilisation de prétraitements d'ébauche en amont de la station est indiquée.

TABLEAU TECHNIQUE ET LISTE DE PRIX

CATALOGUE CONFIGURATION TOP COMPLÈTE POMPE ET PIED D'ACCOUPLLEMENT

modèle	caractéristiques dimensionnelles					configuration supérieure			total	optionnel	
	volume lt	Larg x h cm	pompes			réservoir	tuyaux débit €	pompe		clapet anti-retour	tableau électrique
			n.	puissance kW	débit DN						
MNX TOP 0651 L055ZM PA	650	Ø 100 x 120	1	0,55	50	1.190,00	815,00	740,00	2.745,00	169,00	290,00
MNX TOP 0652 L055ZM PA			2			1.190,00	1.450,00	1.480,00	4.120,00	338,00	335,00
MNX TOP 0651 L110MM PA			1	1,10	50	1.190,00	815,00	965,00	2.970,00	169,00	290,00
MNX TOP 0652 L110MM PA			2			1.190,00	1.450,00	1.930,00	4.570,00	338,00	335,00
MNX TOP 0801 L110BM PA	800	Ø 100 x 140	1	1,10	50	1.370,00	835,00	980,00	3.185,00	169,00	290,00
MNX TOP 0802 L110BM PA			2			1.370,00	1.490,00	1.960,00	4.820,00	338,00	335,00
MNX TOP 0801 L120DM PA			1	1,20	50	1.370,00	835,00	1.325,00	3.530,00	169,00	290,00
MNX TOP 0802 L120DM PA			2			1.370,00	1.490,00	2.650,00	5.510,00	338,00	335,00
MNX TOP 1001 L150MM PA	1000	Ø 100 x 170	1	1,50	50	1.600,00	865,00	1.000,00	3.465,00	169,00	290,00
MNX TOP 1002 L150MM PA			2			1.600,00	1.550,00	2.000,00	5.150,00	338,00	335,00
MNX TOP 1001 L150ZM PA			1	1,50	50	1.600,00	865,00	1.300,00	3.765,00	169,00	290,00
MNX TOP 1002 L150ZM PA			2			1.600,00	1.550,00	2.600,00	5.750,00	338,00	335,00
MNX TOP 1201 L150BM PA	1200	Ø 100 x 200	1	1,50	50	1.805,00	965,00	905,00	3.675,00	169,00	290,00
MNX TOP 1202 L150BM PA			2			1.805,00	1.715,00	1.810,00	5.330,00	338,00	335,00
MNX TOP 1201 L110AM PA			1	1,10	50	1.805,00	965,00	930,00	3.700,00	169,00	290,00
MNX TOP 1202 L110AM PA			2			1.805,00	1.715,00	1.860,00	5.380,00	338,00	335,00
MNX TOP 1451 L150ZT PA	1450	Ø 100 x 230	1	1,50	50	2.010,00	990,00	1.300,00	4.300,00	169,00	385,00
MNX TOP 1452 L150ZT PA			2			2.010,00	1.770,00	2.600,00	6.380,00	338,00	470,00

HYDRAULIQUE DE LEVAGE

MAXISOL MXS



OÙ L'ON UTILISE



La station de relevage Maxisol est généralement utilisée dans le but de soulever en hauteur et d'amener à une distance convenable les eaux de pluie, les eaux sales et eaux usées avec la présence de solides de taille modeste.

FONCTIONNEMENT ET UTILISATION

La station de relevage MAXISOL se compose d'un réservoir en polyéthylène avec un fond façonné pour collecter et l'eau de pluie ou les eaux usées à un niveau supérieur. A l'intérieur se trouve un système de pompage contrôlé par des flotteurs et un panneau de contrôle électronique. Elle peut être équipée d'une chambre de commande des vannes prémontée.

Le système est adapté au relevage d'utilisateurs de taille moyenne avec un diamètre de refoulement maximal de DN 80.

SCHÉMA DE POSE

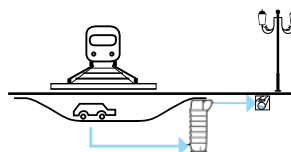

LÉGENDE

- ① Réservoir
- ② Couvercle d'inspection du réservoir et chambre de commande de la vanne
- ③ Grille anti-intrusion en acier inoxydable (en option)
- ④ Tuyau d'entrée des eaux usées
- ⑤ Pied d'accouplement rapide
- ⑥ Tuyaux de guidage de la pompe en acier inoxydable
- ⑦ Chaîne de levage de la pompe et mousquetons
- ⑧ Tuyaux de refoulement de la pompe en polyéthylène
- ⑨ Tuyau de sortie du liquide pompé
- ⑩ Interrupteurs à flotteur
- ⑪ Pompe submersible
- ⑫ Chambre des vannes
- ⑬ Clapet à bille en fonte
- ⑭ Vanne à corps plat
- ⑮ Panier de grillage en acier inoxydable (en option)

TABLEAU TECHNIQUE ET LISTE DE PRIX

modèle	caractéristiques dimensionnelles					configuration supérieure				modèle TOP	armoires de commande
	volume	Long2 x Larg x h	pompes			réservoir	tuyaux de refoulement	pompe	chambre à soupape		
			puissance	refoulement							
lt	cm	n.	kW	DN	€				€	€	
MXS TOP 1201 L110MT CVVS	1.200	150 x 125 x 140	1	1,10	50	3.350,00	865,00	965,00	1.650,00	6.830,00	385,00
MXS TOP 1202 L110MT CVVS			2			3.350,00	1.550,00	1.860,00	2.290,00	9.050,00	470,00
MXS TOP 1201 L150ZM CVVS			1	1,50	50	3.350,00	865,00	1.300,00	1.650,00	7.165,00	290,00
MXS TOP 1202 L150ZM CVVS			2			3.350,00	1.550,00	2.600,00	2.290,00	9.790,00	335,00
MXS TOP 1201 L180ZT CVVS			1	1,80	65	3.350,00	1.220,00	1.580,00	1.720,00	7.870,00	385,00
MXS TOP 1202 L180ZT CVVS			2			3.350,00	2.260,00	3.160,00	2.440,00	11.210,00	470,00
MXS TOP 1701 L110BM CVVS	1.700	150 x 125 x 185	1	1,10	50	4.030,00	885,00	980,00	1.650,00	7.545,00	290,00
MXS TOP 1702 L110BM CVVS			2			4.030,00	1.600,00	1.960,00	2.290,00	9.880,00	335,00
MXS TOP 1701 L180DT CVVS			1	1,50	65	4.030,00	1.255,00	2.035,00	1.720,00	9.040,00	385,00
MXS TOP 1702 L180DT CVVS			2			4.030,00	2.340,00	4.070,00	2.440,00	12.880,00	470,00
MXS TOP 1701 T300MT CVVS			1	3,00	50	4.030,00	885,00	2.900,00	1.650,00	9.465,00	385,00
MXS TOP 1702 T300MT CVVS			2			4.030,00	1.600,00	5.800,00	2.290,00	13.720,00	470,00
MXS TOP 2201 L120DM CVVS	2.200	150 x 125 x 230	1	1,20	50	4.740,00	930,00	1.325,00	1.650,00	8.645,00	290,00
MXS TOP 2202 L120DM CVVS			2			4.740,00	1.690,00	2.650,00	2.290,00	11.370,00	335,00
MXS TOP 2201 L220MT CVVS			1	2,20	65	4.740,00	1.335,00	2.265,00	1.720,00	10.060,00	385,00
MXS TOP 2202 L220MT CVVS			2			4.740,00	2.490,00	4.530,00	2.440,00	14.200,00	470,00
MXS TOP 2201 L400DT CVVS			1	4,00	80	4.740,00	1.665,00	4.590,00	1.995,00	12.990,00	385,00
MXS TOP 2202 L400DT CVVS			2			4.740,00	3.160,00	9.180,00	2.985,00	20.065,00	470,00
MXS TOP 2701 T150MT CVVS	2.700	150 x 125 x 275	1	1,50	50	5.390,00	980,00	1.955,00	1.650,00	9.975,00	385,00
MXS TOP 2702 T150MT CVVS			2			5.390,00	1.785,00	3.910,00	2.290,00	13.375,00	470,00
MXS TOP 2701 L300ZT CVVS			1	3,00	65	5.390,00	1.410,00	2.795,00	1.720,00	11.315,00	385,00
MXS TOP 2702 L300ZT CVVS			2			5.390,00	2.645,00	5.590,00	2.440,00	16.065,00	470,00
MXS TOP 2701 L550MT CVVS			1	5,50	80	5.390,00	1.765,00	4.385,00	1.995,00	13.535,00	385,00
MXS TOP 2702 L550MT CVVS			2			5.390,00	3.345,00	8.770,00	2.985,00	20.490,00	470,00
MXS TOP 3151 L150MT CVVS	3.150	150 x 125 x 320	1	1,50	50	7.030,00	1.080,00	1.000,00	1.650,00	10.760,00	385,00
MXS TOP 3152 L150MT CVVS			2			7.030,00	1.940,00	2.000,00	2.290,00	13.260,00	470,00
MXS TOP 3151 L220DT CVVS			1	2,20	65	7.030,00	1.520,00	2.360,00	1.720,00	12.630,00	385,00
MXS TOP 3152 L220DT CVVS			2			7.030,00	2.830,00	4.720,00	2.440,00	17.020,00	470,00
MXS TOP 3151 L550ZT CVVS			1	5,50	80	7.030,00	1.880,00	3.915,00	1.995,00	14.820,00	385,00
MXS TOP 3152 L550ZT CVVS			2			7.030,00	3.550,00	7.830,00	2.985,00	21.395,00	470,00

HYDRAULIQUE DE LEVAGE

MAXISOL XL MXL



OÙ L'ON UTILISE



La station de relevage Maxisol XL est généralement utilisée pour soulever et amener à une distance appropriée les eaux de pluie, les eaux sales et les eaux usées avec des solides.

FONCTIONNEMENT ET UTILISATION

La station de relevage MAXISOL XL se compose d'une cuve en polyéthylène avec un fond profilé pour la collecte et l'évacuation des eaux de pluie ou des eaux usées.

A l'intérieur se trouve un système de pompage avec des pompes installées sur des pieds à accouplement rapide, contrôlées par des flotteurs et un panneau de commande électronique.

Il peut être équipé d'une chambre de commande à vanne prémontée avec un seul collecteur de refoulement et comprenant un tuyau de vidange actionné par une vanne. Le système est adapté pour le levage des utilisateurs moyens et grands avec des diamètres de refoulement maximum de DN 150.

SCHÉMA DE POSE

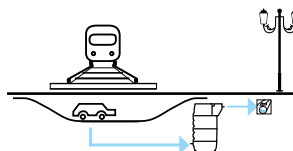

LÉGENDE

- ① Réservoir
- ② Couvercle d'inspection du réservoir et chambre de commande de la vanne
- ③ Grille anti-intrusion en acier inoxydable (en option)
- ④ Tuyau d'entrée des eaux usées
- ⑤ Pied d'accouplement rapide
- ⑥ Tuyaux de guidage de la pompe en acier inoxydable
- ⑦ Chaîne de levage de la pompe et mousquetons
- ⑧ Tuyaux de refoulement de la pompe
- ⑨ Tuyau de sortie du liquide pompé
- ⑩ Interrupteurs à flotteur
- ⑪ Pompe submersible
- ⑫ Chambre des vannes
- ⑬ Clapet à bille en fonte
- ⑭ Vanne à corps plat
- ⑮ Panier de grillage en acier inoxydable (en option)

TABLEAU TECHNIQUE ET LISTE DE PRIX

modèle	caractéristiques dimensionnelles					configuration supérieure				modèle TOP	armoires de commande
	volume	Long2 x Larg x h	pompes			réservoir	tuyaux de refoulement	pompe	chambre à soupape		
			puissance	refoulement	DN						
lt	cm	n.	kW	DN	€				€	€	
MXL TOP 5801 L220ZT CVVS	5.800	278 x 228 x 207	1	2,20	65	14.460,00	1.520,00	2.445,00	4.925,00	23.350,00	385,00
MXL TOP 5802 L220ZT CVVS			2			14.460,00	2.830,00	4.890,00	6.520,00	28.700,00	470,00
MXL TOP 5803 L220ZT CVVS			3			14.460,00	3.005,00	7.335,00	7.810,00	32.610,00	1.000,00
MXL TOP 5801 L400DT CVVS			1	4,00	80	14.460,00	1.775,00	4.590,00	5.145,00	25.970,00	385,00
MXL TOP 5802 L400DT CVVS			2			14.460,00	3.320,00	9.180,00	7.040,00	34.000,00	470,00
MXL TOP 5803 L400DT CVVS			3			14.460,00	3.380,00	13.770,00	8.495,00	40.105,00	1.000,00
MXL TOP 8001 L180DT CVVS	8.000	278 x 228 x 267	1	1,80	65	17.345,00	1.655,00	2.035,00	4.925,00	25.960,00	385,00
MXL TOP 8002 L180DT CVVS			2			17.345,00	3.135,00	4.070,00	6.520,00	31.070,00	470,00
MXL TOP 8003 L180DT CVVS			3			17.345,00	3.410,00	6.105,00	7.810,00	34.670,00	1.000,00
MXL TOP 8001 L400MT CVVS			1	4,00	80	17.345,00	1.910,00	3.115,00	5.145,00	27.515,00	385,00
MXL TOP 8002 L400MT CVVS			2			17.345,00	3.625,00	6.230,00	7.040,00	34.240,00	470,00
MXL TOP 8003 L400MT CVVS			3			17.345,00	3.790,00	9.345,00	8.495,00	38.975,00	1.000,00
MXL TOP 10201 L600DT CVVS	10.200	278 x 228 x 327	1	6,00	80	20.330,00	2.105,00	4.965,00	5.145,00	32.545,00	385,00
MXL TOP 10202 L600DT CVVS			2			20.330,00	3.990,00	9.930,00	7.040,00	41.290,00	470,00
MXL TOP 10201 L300ZT CVVS			1	3,00	100	20.330,00	2.115,00	2.795,00	5.555,00	30.795,00	385,00
MXL TOP 10202 L300ZT CVVS			2			20.330,00	4.305,00	5.590,00	7.960,00	38.185,00	470,00
MXL TOP 10201 L750ZT CVVS			1	7,50	150	20.330,00	4.055,00	8.395,00	7.025,00	39.805,00	385,00
MXL TOP 10202 L750ZT CVVS			2			20.330,00	7.635,00	16.790,00	10.925,00	55.680,00	470,00
MXL TOP 12401 L550MT CVVS	12.400	278 x 228 x 387	1	5,50	80	21.915,00	2.275,00	4.385,00	5.145,00	33.720,00	385,00
MXL TOP 12402 L550MT CVVS			2			21.915,00	4.330,00	8.770,00	7.040,00	42.055,00	470,00
MXL TOP 12401 L400ZT CVVS			1	4,00	100	21.915,00	2.195,00	4.880,00	5.555,00	34.545,00	385,00
MXL TOP 12402 L400ZT CVVS			2			21.915,00	4.535,00	9.760,00	7.960,00	44.170,00	470,00
MXL TOP 12401 L552ZT CVVS			1	5,50	150	21.915,00	4.220,00	7.790,00	7.025,00	40.950,00	385,00
MXL TOP 12402 L552ZT CVVS			2			21.915,00	7.960,00	15.580,00	10.925,00	56.380,00	470,00
MXL TOP 14601 L550ZT CVVS	14.600	278 x 228 x 477	1	5,50	80	24.945,00	2.440,00	3.915,00	5.145,00	36.445,00	385,00
MXL TOP 14602 L550ZT CVVS			2			24.945,00	4.670,00	7.830,00	7.040,00	44.485,00	470,00
MXL TOP 14601 L551ZT CVVS			1	5,50	100	24.945,00	2.305,00	6.445,00	5.555,00	39.250,00	385,00
MXL TOP 14602 L551ZT CVVS			2			24.945,00	4.840,00	12.890,00	7.960,00	50.635,00	470,00
MXL TOP 14601 L900ZT CVVS			1	9,00	150	24.945,00	4.415,00	10.020,00	7.025,00	46.405,00	455,00
MXL TOP 14602 L900ZT CVVS			2			24.945,00	8.360,00	20.040,00	10.925,00	64.270,00	755,00

HYDRAULIQUE DE LEVAGE

ONDULÉES SOL CC

POMPE LIBRE

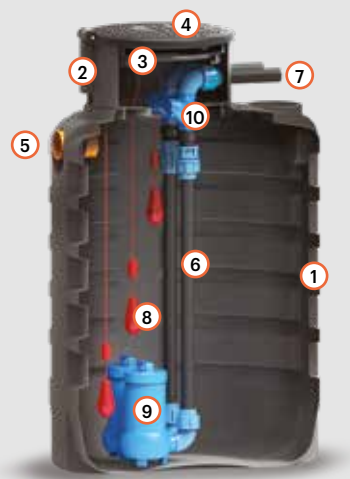

OÙ L'ON UTILISE



La station de relevage est utilisée en aval des drains dans le but de soulever et d'amener à une distance convenable les eaux de pluie, les eaux sales et eaux usées avec de petits solides dimensions.

FONCTIONNEMENT ET UTILISATION

La station de relevage ONDULÉ se compose d'un réservoir monobloc en polyéthylène, dont la fonction est de collecter et de pomper les eaux de pluie ou les eaux usées vers un niveau supérieur.

A l'intérieur se trouve un système de pompage commandé par des flotteurs et un tableau électrique. Il peut être équipé d'un raccord rapide ou d'une pompe libre. Le système est adapté au relevage de petits et moyens utilisateurs avec des diamètres de refoulement maximum de 2" (ou DN 50).

SCHÉMA DE POSE

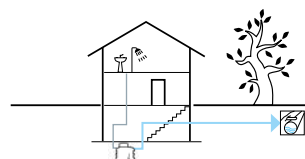

LÉGENDE

- ① Réservoir
- ② Tourelle d'inspection Ø 600
- ③ Couvercle à baïonnette Ø 600
- ④ Couvercle à clapet
- ⑤ Tuyau d'arrivée des eaux usées
- ⑥ Tuyaux de refoulement de la pompe
- ⑦ Tuyaux de sortie du liquide pompé
- ⑧ Interrupteurs à flotteur
- ⑨ Pompe submersible
- ⑩ Clapet anti-retour à bille en fonte

TABLEAU TECHNIQUE ET LISTE DE PRIX

LISTE DE PRIX CONFIGURATION SUPÉRIEURE COMPLÈTE - POMPE LIBRE

modèle	caractéristiques dimensionnelles					configuration supérieure			total	optionnel		
	volume lt	Long cm	x Larg cm	x h n.	pompes		réservoir	tuyaux de livraison		pompe	clapet anti-retour	panneau de contrôle
					puissance KW	débit "			€			
SOL CC 1001 L060MM PL	1.050	Ø 130	x 136	1	0,60	1"1/4	1.610,00	110,00	575,00	2.295,00	143,00	290,00
SOL CC 1002 L060MM PL				2			1.610,00	520,00	1.150,00			
SOL CC 1001 L075AM PL				1	0,75	1"1/2	1.610,00	130,00	590,00	2.330,00	146,00	290,00
SOL CC 1002 L750AM PL				2			1.610,00	563,00	1.180,00			
SOL CC 1601 L075MM PL	1.900	Ø 130	x 211	1	0,75	1"1/2	2.150,00	130,00	615,00	2.895,00	146,00	290,00
SOL CC 1602 L075MM PL				2			2.150,00	563,00	1.230,00			
SOL CC 1601 L110AM PL				1	1,10	2"	2.150,00	176,00	930,00	3.256,00	169,00	290,00
SOL CC 1602 L110AM PL				2			2.150,00	656,00	1.860,00			
SOL CC 2001 L060AM PL	2.150	Ø 130	x 233	1	0,60	1"1/2	2.470,00	130,00	535,00	3.135,00	146,00	290,00
SOL CC 2002 L060AM PL				2			2.470,00	563,00	1.070,00			
SOL CC 2001 L110MM PL				1	1,10	2"	2.470,00	176,00	965,00	3.611,00	169,00	290,00
SOL CC 2002 L110MM PL				2			2.470,00	656,00	1.930,00			
SOL CC 3001 L037ZM PL	3.300	Ø 165	x 211	1	0,37	1"1/2	3.545,00	130,00	560,00	4.235,00	146,00	290,00
SOL CC 3002 L037ZM PL				2			3.545,00	563,00	1.120,00			
SOL CC 3001 L110AM PL				1	1,10	2"	3.545,00	176,00	930,00	4.651,00	169,00	290,00
SOL CC 3002 L110AM PL				2			3.545,00	656,00	1.860,00			
SOL CC 3501 L120DM PL	3.700	Ø 165	x 233	1	1,20	2"	3.680,00	176,00	1.325,00	5.181,00	169,00	290,00
SOL CC 3502 L120DM PL				2			3.680,00	656,00	2.650,00			

HYDRAULIQUE DE LEVAGE

ONDULÉ SOL CC

POMPE ET PIED
D'ACCOUPLMENT

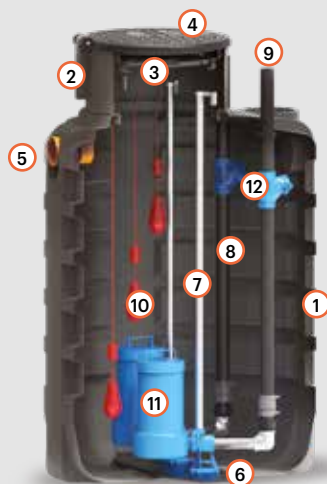

OÙ L'ON UTILISE



La station de relevage est utilisée en aval des drains dans le but de soulever et d'amener à une distance convenable les eaux de pluie, les eaux sales et eaux usées avec de petits solides dimensions.

SCHÉMA DE POSE

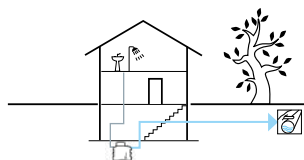

LÉGENDE

- ① Réservoir
- ② Tourelle d'inspection Ø 600
- ③ Couvercle à baïonnette Ø 600
- ④ Couvercle à clapet
- ⑤ Tuyau d'entrée des eaux usées
- ⑥ Pied d'accouplement rapide
- ⑦ Tuyaux de guidage de la pompe
- ⑧ Tuyaux de refoulement de la pompe
- ⑨ Tuyaux de sortie du liquide pompé
- ⑩ Interrupteurs à flotteur
- ⑪ Pompe submersible
- ⑫ Clapet anti-retour à bille en fonte

FONCTIONNEMENT ET UTILISATION

La station de relevage ONDULÉ se compose d'un réservoir monobloc en polyéthylène, dont la fonction est de collecter et de pomper les eaux de pluie ou les eaux usées vers un niveau supérieur.

A l'intérieur se trouve un système de pompage commandé par des flotteurs et un tableau électrique. Il peut être équipé de d'un raccord rapide ou d'une pompe libre. Le système est adapté au relevage de petits et moyens utilisateurs avec des diamètres de refoulement maximum de 2" (ou DN 50).

TABLEAU TECHNIQUE ET LISTE DE PRIX

LISTE DE PRIX CONFIGURATION SUPÉRIEURE COMPLÈTE - POMPE ET PIED D'ACCOUPLLEMENT

modèle	caractéristiques dimensionnelles					configuration supérieure			total	optionnel			
	volume lt	Long cm	Larg cm	h	pompes		réservoir	tuyaux de livraison		pompe	clapet anti-retour*	tableau de commande	
					n.	KW			DN				€
SOL CC 1001 L055ZM PA	1.050	Ø 130 x 136			1	0,55	50	1.610,00	815,00	740,00	3.165,00	169,00	290,00
SOL CC 1002 L055ZM PA					2			1.610,00	1.450,00	1.480,00	4.540,00	338,00	335,00
SOL CC 1001 L110MM PA					1	1,10	50	1.610,00	815,00	965,00	3.390,00	169,00	290,00
SOL CC 1002 L110MM PA					2			1.610,00	1.450,00	1.930,00	4.990,00	338,00	335,00
SOL CC 1601 L110BM PA	1.900	Ø 130 x 211			1	1,10	50	2.150,00	875,00	980,00	4.005,00	169,00	290,00
SOL CC 1602 L110BM PA					2			2.150,00	1.575,00	1.960,00	5.685,00	338,00	335,00
SOL CC 1601 L120DM PA					1	1,20	50	2.150,00	875,00	1.325,00	4.350,00	169,00	290,00
SOLCC 1602 L120DM PA					2			2.150,00	1.575,00	2.650,00	6.375,00	338,00	335,00
SOL CC 2001 L150MM PA	2.150	Ø 130 x 233			1	1,50	50	2.470,00	970,00	1.000,00	4.440,00	169,00	290,00
SOL CC 2002 L150MM PA					2			2.470,00	1.730,00	2.000,00	6.200,00	338,00	335,00
SOL CC 2001 L150ZM PA					1	1,50	50	2.470,00	970,00	1.300,00	4.740,00	169,00	290,00
SOL CC 2002 L150ZM PA					2			2.470,00	1.730,00	2.600,00	6.806,00	338,00	335,00
SOL CC 3001 L150BM PA	3.300	Ø 165 x 211			1	1,50	50	3.545,00	875,00	905,00	5.325,00	169,00	290,00
SOLCC 3002 L150BM PA					2			3.545,00	1.575,00	1.810,00	6.930,00	338,00	335,00
SOLCC 3001 L110AM PA					1	1,10	50	3.545,00	875,00	930,00	5.350,00	169,00	290,00
SOL CC 3002 L110AM PA					2			3.545,00	1.575,00	1.860,00	6.980,00	338,00	335,00
SOL CC 3501 L150ZT PA	3.700	Ø 165 x 233			1	1,50	50	3.680,00	970,00	1.300,00	5.950,00	169,00	385,00
SOL CC 3502 L150ZT PA					2			3.680,00	1.730,00	2.600,00	8.010,00	338,00	470,00

* Fourni séparément du réservoir

HYDRAULIQUE DE LUTTE CONTRE L'INCENDIE

SYSTÈME ANTI-INCENDIE OFFIRE



OÙ L'ON UTILISE



Dans tous les bâtiments utilisés pour la production et les activités commerciales qui dépassent les exigences selon la classification indiquée par la norme elle-même le risque d'incendie.

SCHÉMA D'INSTALLATION

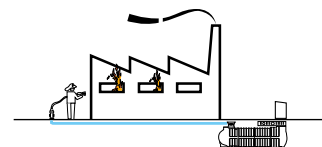

FONCTIONNEMENT ET UTILISATION

Le système contre l'incendie Offire complet avec réservoir en polyéthylène à enterrer comme réserve d'eau et système de pressurisation avec pompes verticales et armoire de commande et de contrôle au objectif de :

- garantir la capacité portante du bâtiment pendant une période déterminée
- limiter la production et la propagation du feu et des fumées à l'intérieur de l'ouvrage et vers les ouvrages voisins.

NORMES ET CERTIFICATIONS

Conforme aux normes :

UNI EN 12845 E UNI 11292

UNI/TR 11438 (instructions complémentaires à la norme UNI EN 12845), qui spécifie que:

- il faut utiliser des pompes centrifuges à axe horizontal, installées sous le corps de pompe
- les seules pompes à axe vertical autorisées sont les pompes à turbine verticale
- les installations avec des pompes submersibles et des pompes centrifuges horizontales en hauteur doivent être évitées et n'être utilisées que lorsqu'une installation sous le sol n'est pas techniquement possible.

TABLEAU TECHNIQUE ET LISTE DE PRIX

OFF..EP

modèle	volume du réservoir lt	réservoirs n.	réserve d'eau			armoire de commande			débit m³/h	livraison DN	€		
			Long	Larg	h	Long1	Larg1	h1			4 bar	6 bar	8 bar
			cm			cm							
OFF 18000 EP ..	18.980	1 x 18.000	620	x 210	x 275	245	x 100	x 145	18	80	47.305,00	51.065,00	52.225,00
OFF 24000 EP ..	25.200	1 x 24.000	800	x 210	x 275				24	80	50.755,00	54.515,00	55.675,00
OFF 36000 EP ..	37.650	1 x 36.000	1.160	x 210	x 275				36	80	60.280,00	63.140,00	65.750,00
OFF 48000 EP ..	50.100	2 x 24.000	800	x 470	x 275				48	80	71.160,00	72.150,00	74.070,00
OFF 60000 EP ..	62.840	2 x 30.000	980	x 470	x 275				60	80	78.960,00	81.060,00	83.810,00
OFF 72000 EP ..	75.300	2 x 36.000	1.160	x 470	x 275				72	100	90.315,00	95.710,00	99.090,00
OFF 90000 EP ..	94.260	3 x 30.000	980	x 730	x 275				90	100	101.130,00	109.470,00	110.325,00
OFF 108000 EP ..	112.950	3 x 36.000	1.160	x 730	x 275				108	125	117.930,00	125.495,00	127.095,00
OFF 120000 EP ..	131.610	3 x 42.000	1.340	x 730	x 275				120	125	145.060,00	146.460,00	150.550,00

OFF..EEP

OFF 18000 EEP ..	18.980	1 x 18.000	620	x 210	x 275	245	x 100	x 145	18	80	62.875,00	70.710,00	72.050,00
OFF 24000 EEP ..	25.200	1 x 24.000	800	x 210	x 275				24	80	66.325,00	73.620,00	75.500,00
OFF 36000 EEP ..	37.650	1 x 36.000	1.160	x 210	x 275				36	80	76.530,00	82.015,00	86.800,00
OFF 48000 EEP ..	50.100	2 x 24.000	800	x 470	x 275				48	80	89.860,00	91.600,00	95.005,00
OFF 60000 EEP ..	62.840	2 x 30.000	980	x 470	x 275				60	80	97.660,00	101.620,00	106.685,00
OFF 72000 EEP ..	75.300	2 x 36.000	1.160	x 470	x 275				72	100	110.215,00	120.775,00	127.100,00
OFF 90000 EEP ..	94.260	3 x 30.000	980	x 730	x 275				90	100	121.030,00	137.475,00	138.755,00
OFF 108000 EEP ..	112.950	3 x 36.000	1.160	x 730	x 275				108	125	139.470,00	154.365,00	157.130,00
OFF 120000 EEP ..	131.610	3 x 42.000	1.340	x 730	x 275				120	125	173.935,00	176.495,00	184.245,00

OFF..EMP

OFF 18000 EMP ..	18.980	1 x 18.000	620	x 210	x 275	378	x 100	x 145	18	80	82.215,00	89.435,00	91.315,00
OFF 24000 EMP ..	25.200	1 x 24.000	800	x 210	x 275				24	80	85.665,00	92.885,00	94.765,00
OFF 36000 EMP ..	37.650	1 x 36.000	1.160	x 210	x 275				36	80	95.685,00	101.280,00	110.855,00
OFF 48000 EMP ..	50.100	2 x 24.000	800	x 470	x 275				48	80	109.125,00	111.730,00	119.065,00
OFF 60000 EMP ..	62.840	2 x 30.000	980	x 470	x 275				60	80	116.925,00	121.060,00	128.845,00
OFF 72000 EMP ..	75.300	2 x 36.000	1.160	x 470	x 275				72	100	130.625,00	143.220,00	146.335,00
OFF 90000 EMP ..	94.260	3 x 30.000	980	x 730	x 275				90	100	141.440,00	156.715,00	157.990,00
OFF 108000 EMP ..	112.950	3 x 36.000	1.160	x 730	x 275				108	125	163.025,00	177.430,00	181.215,00
OFF 120000 EMP ..	131.610	3 x 42.000	1.340	x 730	x 275				120	125	197.000,00	200.580,00	209.265,00

HYDRAULIQUE DE LUTTE CONTRE L'INCENDIE

INSTALLATION D'ACCUMULATION D'EAU SYSTEME ANTI-INCENDIE



OÙ L'ON UTILISE



Dans le cas où une unité de pressurisation de type en tête dans tous les bâtiments utilisés pour des activités de production et les bâtiments commerciaux qui dépassent les exigences selon classification indiquée dans la norme sur les risques d'incendie.

SCHÉMA DE POSE

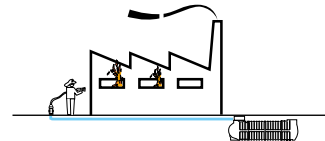















FONCTIONNEMENT ET UTILISATION

La fonction des réservoirs de surpression est de stocker une réserve d'eau suffisante pour répondre aux exigences d'un système de pressurisation de lutte contre l'incendie en cas d'utilisation d'unités de pressurisation aériennes. Elles peuvent être équipées de toutes les tuyauteries et accessoires requis par la configuration de l'unité de pressurisation et la conception de l'ensemble de l'ensemble du système.

NORMES ET CERTIFICATIONS

Tous les équipements du réservoir sont conformes à la norme :
UNI EN 12845

TABLEAU TECHNIQUE ET LISTE DE PRIX

icône	modèle	volume lt	réservoirs		Long x Larg x h cm	bouchons Ø cm		h max (avec tourelle) cm	€
			n.	code		60	n.		
	SEI M 12000 AGA	12.750	1	SEI M 12000 AG	440 x 210 x 234	1	285	8.170,00 *	
	SEI M 18000 AGA	18.980	1	SEI M 18000 AG	620 x 210 x 234	1	285	10.270,00 *	
	SEI M 24000 AGA	25.200	1	SEI M 24000 AG	800 x 210 x 234	1	285	12.970,00 *	
	SEI M 30000 AGA	31.420	1	SEI M 30000 AG	980 x 210 x 234	1	285	20.320,00 *	
	SEI M 36000 AGA	37.650	1	SEI M 36000 AG	1.160 x 210 x 234	1	285	25.270,00 *	
	SEI M 42000 AGA	43.870	1	SEI M 42000 AG	1.340 x 210 x 234	1	285	31.870,00 *	
	SEI M 48000 AGA**	50.400	1	SEI M 48000 AG	1.520 x 210 x 234	1	285	71.770,00 **	
 (x2)	SEI M 60000 AGA	62.840	2	SEI M 30000 AG	980 x 210 x 234	3	285	42.430,00 *	
 (x2)	SEI M 72000 AGA	75.300	2	SEI M 36000 AG	1.160 x 210 x 234	3	285	52.330,00 *	
 (x2)	SEI M 84000 AGA	87.740	2	SEI M 42000 AG	1.340 x 210 x 234	3	285	65.530,00 *	
 (x3)	SEI M 90000 AGA	94.260	3	SEI M 30000 AG	980 x 210 x 234	5	285	63.610,00 *	
 (x2)	SEI M 96000 AGA**	100.200	2	SEI M 48000 AG	1.520 x 210 x 234	3	285	73.630,00 **	
 (x3)	SEI M 108000 AGA	112.950	3	SEI M 36000 AG	1.160 x 210 x 234	5	285	78.460,00 *	
 (x3)	SEI M 120000 AGA	131.610	3	SEI M 42000 AG	1.340 x 210 x 234	5	285	98.260,00 *	

* Les prix comprennent le trop-plein et deux sections de fond Ø 250 pour le raccordement de plusieurs réservoirs en parallèle.

**Installation sur site exclue.



SECTEURS SPÉCIFIQUES

La réalisation de produits en polyéthylène par rotomoulage, ainsi que dans le secteur de l'épuration et de la récupération de l'eau, trouve des applications également dans d'autres secteurs du marché. Cette technique permet la construction d'articles même de grands articles à un coût relativement faible.

La production de STARPLAST comprend également une ligne appelée "Secteur spécifiques" qui se réfèrent aux domaines

Bâtiment / Route

Réservoirs diesel transportables / Dragage

Les produits fabriqués sont énumérés ci-dessous.



BÂTIMENT



- trémie de débris

- valise

ROUTE



- barrières routières

- barrières

- bornes de stationnement

RÉSERVOIRS DIESEL



- réservoirs transportables startank

- réservoirs industriels pour unités électroniques

- AdBlue

DRAGAGE



- flotteurs

SPÉCIFIQUE

PRODUITS DE CONSTRUCTION



TUBE À DÉBRIS



TRÉMIE



TRÉMIE EMPILABLE



VALISE

FONCTIONNEMENT ET UTILISATION



Système complet en PE jaune utilisé sur les chantiers pour transporter les gravats de démolition des étages supérieurs du bâtiment en construction vers le sol.



Valise à outils en polyéthylène jaune sans joints ni soudures, avec charnières et fermeture verrouillable idéale comme conteneur pour diverses applications, en particulier pour le stockage d'outils et d'équipements de chantier.

NORME E CERTIFICAZIONI

Il n'existe pas de normes qui déterminent les caractéristiques de conception de ces articles, mais ces derniers sont soumis aux règles suivantes



Chaînes en acier galvanisé :
certification selon essais de traction











Support de trémie en acier galvanisé :
Ne pas dépasser l'installation d'un nombre maximal de tubes de débris égal à 6.
Si cette valeur est dépassée dans la colonne de décharge, insérer une trémie supplémentaire avec support.



Ralentisseur en acier galvanisé : à positionner à l'intérieur du tube transporteur pour ralentir la chute des débris.

TABLEAU TECHNIQUE ET LISTE DE PRIX

icône	modèle	description	L	La	L1	L2	a	b	h	poids	emballage		€
			cm								kg	type	
	ED TPS 1000 G	tube à débris (chaînes incluses)	70	-	39	58	-	-	105	9	palette	36	90,00
	ED TRA 1000 G	trémie	69	-	-	58	36	96	101	14	palette	5	160,00
	ED TRC 300 G	copri tramoggia	69	-	-	-	-	96	31	5	palette	20	55,00
	ED TRI 700 G	trémie empilable	69	-	-	-	-	96	72	11	palette	20	125,00
	ED STR 800 Z	support en acier galvanisé	69	-	-	-	-	80	130	14	palette	5	160,00
	ED BAU 180 G	valise	85	45	-	-	-	-	52	12,5	unique	1	240,00
	ED RAL 260 Z	ralentisseur	45	-	-	-	-	-	26	1,5	unique	1	60,00
	ED CAL 1100 Z	chaînes	-	-	-	-	-	-	110	0,75	unique	1	15,00

SPÉCIFIQUE

PRODUITS POUR LA ROUTE

- BARRIÈRE SUPER EMPILABLE
- BORNES DE STATIONNEMENT
- BARRIÈRE EMPILABLE



BARRIÈRE SUPER EMPILABLE

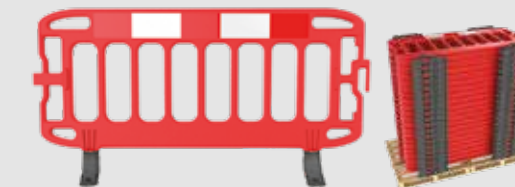

BARRIÈRE EMPILABLE



BORNES DE STATIONNEMENT

FONCTIONNEMENT ET UTILISATION



La **barrière super empilable** est fabriquée en PE et garanties une épaisseur constante et une construction monolithique. Chaque barrière est équipée d'un bouchon de remplissage (pression) et d'un bouchon de vidange (fileté) pour un retrait facile. La conception spéciale brevetée permet un transport optimisé grâce à un empilage facile. Elle est utilisée pour la délimitation de zones, la canalisation des flux de piétons ou de véhicules, le blocage d'accès.



Borne de stationnement. Réalisée en PE linéaire haute densité. Chaque borne est équipée d'un bouchon fileté pour le chargement et le déchargement. Elle est utilisée pour la signalisation de courtoisie, la délimitation des chemins ou la dissuasion du stationnement des véhicules. Le trou central traversant peut être utilisé pour insérer des panneaux de signalisation.

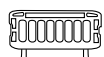

Barrière empilable. Les panneaux sont réalisés en PEHD et équipés d'un système d'emboîtement qui permet d'empiler jusqu'à 40 barrières maximum, facilitant ainsi le de stockage. Les pieds (PVC recyclé) sont réalisés avec un design crénelé pour éviter les accidents piétonniers pour les travailleurs.

NORMES ET CERTIFICATIONS

Il n'y a pas de normes qui déterminent les caractéristiques de conception de ces articles, cependant les articles sont soumis aux règles suivantes :

- Certification de la protection contre les UV de la matière première utilisée pour sa fabrication.
- Tests de vieillissement pour garantir la résistance aux intempéries.

Les barrières empilables sont conformes à la norme BS8442 (stabilité en cas de vent) et sont fournies avec des bandes réfléchissantes conformes à la norme EN 12899-1.

TABLEAU TECHNIQUE ET LISTE DE PRIX

icône	modèle	Long x Larg x h			trou central du poteau	accouplement	déchargement		couleur	poids		emballage palette		€		
		Long	Larg	h			chargement	épaisseur		vide	plein max	Lung	Larg		h	q.té
		cm	cm	mm			mm	mm		kg	kg	cm	cm		cm	n.
	ST BSI 700 BR	100	40	70	-	-	60	3/4"	rouge	6,50	17	120 x 210 x 250	48*	110,00		
	ST BSI 700 BB	100	40	70	-	-	60	3/4"	blanc	6,50	17	120 x 210 x 250	48*	110,00		
	ST DIS 500 G	50	50	55	58	-	2"	-	jaune	5	70	-	1	105,00		
	ST DIS 500 B	50	50	55	58	-	2"	-	gris	5	70	-	1	105,00		
	ST TRL 200	200	30	100	-	-	-	-	rouge	12	-	-	40	190,00		

* emballage moitié rouge, moitié blanc.

SPÉCIFIQUE

RÉSERVOIR DE TRANSPORT DIESEL STARTANK



RÉSERVOIR 230 LITRES



RÉSERVOIR 440 LITRES

LÉGENDE

- ① Couvercle à rabat avec ouverture à 95°
- ② Pompe de transfert
- ③ Câble électrique avec bornes
- ④ Débitmètre numérique
- ⑤ Pistolet de distribution
- ⑥ Bouchon de remplissage
- ⑦ Indicateur de niveau de diesel

FONCTIONNEMENT ET UTILISATION

Le réservoir STARTANK est un système de transfert conçu pour le stockage, le transport et le transfert de carburant diesel sur des véhicules ou des engins mécaniques en général.

Il est réalisé en polyéthylène linéaire homologué pour le gazole, par rotomoulage, avec une épaisseur de paroi constante, dans une construction monolithique.

Le réservoir de stockage est équipé d'un indicateur de niveau visible et un compteur de litres numérique avec affichage LCD est installé sur le côté refoulement de la pompe de transfert.

Le système est alimenté en connectant l'équipement électrique de 12 V CC à la batterie du véhicule au moyen de pinces spéciales.



TABLEAU TECHNIQUE ET LISTE DE PRIX

icône	modèle	Long x Larg x h	volume	poids à vide	pompe	débit	€
		mm					
	SG STK D 230-12	600 x 800 x 700	230	35	12	40	2.035,00
	SG STK D 440-12	1200 x 700 x 800	440	55	12	40	2.555,00

Egalement disponible pour AdBlue sur demande.

SPÉCIFICATIONS / BÂTIMENT

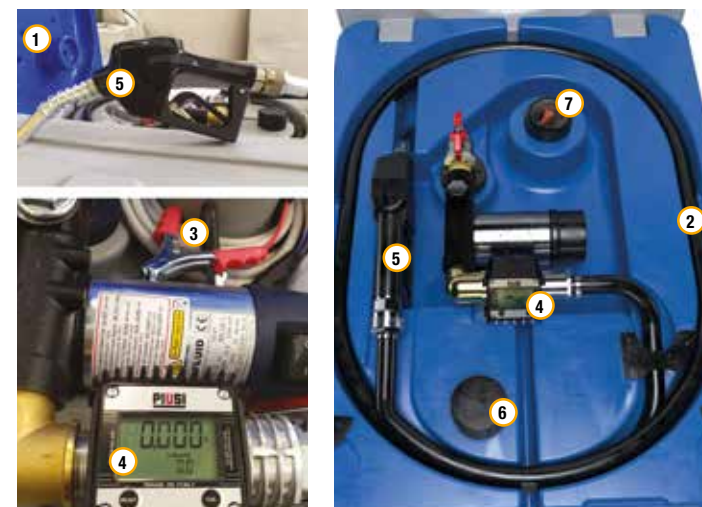
RÉSERVOIR POUR AdBlue®



FONCTIONNEMENT ET UTILISATION

L'installation est constituée d'un réservoir en polyéthylène, conçu et réalisé pour permettre une manipulation correcte et appropriée du produit par un système de transvasement entièrement automatique avec distributeur à pistolet et compteur numérique. L'AdBlue® doit toujours être versé dans le réservoir qui lui est dédié, en s'assurant que celui-ci ne soit jamais rempli de diesel.

POURQUOI UTILISER AdBlue®

Les oxydes d'azote provenant de la combustion du diesel dans les véhicules sont très polluants pour l'air que nous respirons. Une solution est utilisée pour éliminer ces polluants aqueuse d'urée de haute pureté appelée L'AdBlue®. Grâce à une étude minutieuse et approfondie de l'évolution de ce secteur spécifique, Starplast a développé un produit pour répondre à toutes les demandes du marché en matière de stockage et de distribution L'AdBlue®. Tous les systèmes de transfert et de distribution que Starplast fournit sont conçus et fabriqués de manière à garantir l'intégrité du produit distribué et en même temps permettre des opérations rapides dans une sécurité maximale.

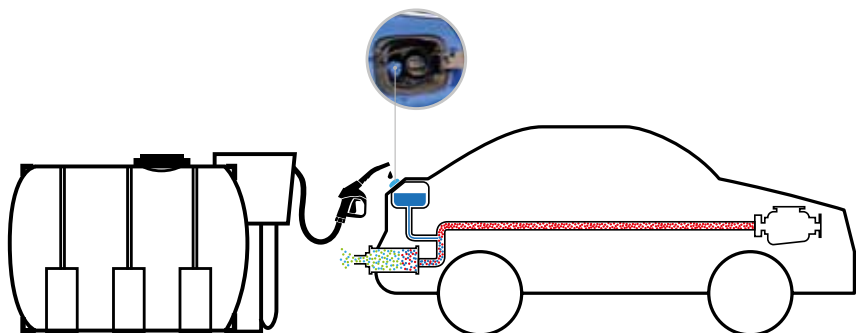

Le tableau de bord est entièrement réalisé en PE par Starplast et est utilisé pour le logement

Pompe électrique à membrane pour AdBlue®
230V 50Hz 40 l/min

Raccords en plastique
90° M/F 1" BSP

Débitmètre numérique à turbine pour AdBlue®
MEC 24 capacité min-max
5-120 l/min

pistolet automatique en plastique extrudé INOX
"ap80"
pour AdBlue®

Tuyau de remplissage caoutchouc antistatique
EPDM 20 bar 19x29



TABLEAU TECHNIQUE ET LISTE DE PRIX

icône	modèle	volume lit	RÉSERVOIR				TABLEAU DE BORD				COUVERCLE	€		
			dimensions			bouchons Ø		événements	dimensions de la pompe V	compteur de litres type	tube de remplissage matériel		embout m	indicateur visuel externe de niveau h. visuel cm
			Long	Larg	x h	35	40							
	ADB1000CT	1000	212	x 90	x 100	1	-	1	230	digitale	EPDM	3	40	2.720,00
	ADB1500CT	1500	212	x 115	x 128	-	1	1	230	digitale	EPDM	3	64	2.870,00
	ADB2000CT	2000	212	x 130	x 140	-	1	1	230	digitale	EPDM	3	80	3.160,00
	ADB3000CT	3000	242	x 145	x 155	-	1	1	230	digitale	EPDM	3	93	3.720,00
	ADB5000CT	5000	289	x 170	x 180	-	1	1	230	digitale	EPDM	3	120	4.380,00

Également disponible pour le gazole sur demande.

SPÉCIFIQUE

RÉSERVOIRS POUR DIESEL INDUSTRIEL



FONCTIONNEMENT ET UTILISATION

Réservoirs en polyéthylène à structure monolithique pour le confinement du gazole dans une forme personnalisable pour l'installation sur des groupes électrogènes, des machines agricoles, etc. Les réservoirs peuvent également être réalisés pour les véhicules homologués pour le transport.

NORME E CERTIFICAZIONI

Réservoirs de stockage diesel installés sur des groupes électrogènes :

- Arrêté ministériel du 13 juillet 2011 et s.m.i.

Réservoirs sur les véhicules de transport homologués.

- Norme d'homologation selon le règlement n. 34 UN/ECE.



HAUT



ENCASTRÉ



BAS



POUR VÉHICULES



AD H

TABLEAU TECHNIQUE ET LISTE DE PRIX RÉSERVOIR RECTANGULAIRE BAS

icône	modèle	Larg x Larg x h mm	prédisposition										€	
			volum maximal lit	charge 2"	refoulement 1/2"	évent 1/2"	retour 1/2"	vidange 1/2"	trop-plein 1/2"	raccordement flotteur 6 fori	sangles de nerfs	boîtier de détection de pompe		
	SG MI RB 50--200	600 x 500 x 200	52	•	•	•	•	•	•	•	•	•	-	160,00
	SG MI RB 120-200	700 x 1000 x 200	122	•	•	•	•	•	•	•	•	•	-	295,00
	SG MI RB 400-200	850 x 2700 x 200	400	•	•	•	•	•	•	-	•	-	-	930,00
	SG MI RB 600-200	1100 x 3000 x 200	600	•	•	•	•	•	•	-	•	-	-	1.295,00

RÉSERVOIR RECTANGULAIRE HAUT

	SG MI RA 130-400	520 x 850 x 400	130	•	•	•	•	-	-	-	•	-	325,00
---	------------------	-----------------	-----	---	---	---	---	---	---	---	---	---	--------

RÉSERVOIR RECTANGULAIRE H

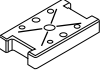
	SG MI RH 120-200	650 x 1130 x 210	120	•	•	•	•	•	•	•	•	•	•	315,00
	SG MI RH 240-200	800 x 1800 x 210	240	•	•	•	•	•	•	•	•	•	•	640,00
	SG MI RH 400-200	950 x 2450 x 210	400	•	•	•	•	•	•	•	•	•	•	965,00

RÉSERVOIR RECTANGULAIRE ENCASTRÉ

	SG MI RI 250-200	730 x 1830 x 200	246	•	•	•	•	-	-	-	-	-	•	665,00
	SG MI RI 400-300	730 x 1830 x 300	401	•	•	•	•	-	-	-	-	-	•	725,00
	SG MI RI 500-350	730 x 1830 x 350	468	•	•	•	•	-	-	-	-	-	•	775,00
	SG MI RI 600-450	730 x 1830 x 450	601	•	•	•	•	-	-	-	-	-	•	870,00
	SG MI RI 900-650	730 x 1830 x 650	868	•	•	•	•	-	-	-	-	-	•	1.010,00
	SG MI RI 1000750	730 x 1830 x 750	1002	•	•	•	•	-	-	-	-	-	•	1.105,00
	SG MI RI 1100800	730 x 1830 x 800	1069	•	•	•	•	-	-	-	-	-	•	1.215,00
	SG MI RI 1200900	730 x 1830 x 900	1202	•	•	•	•	-	-	-	-	-	•	1.325,00
	SG MI RI 300-200	730 x 2100 x 200	311	•	•	•	•	-	-	-	-	-	•	725,00
	SG MI RI 500-300	730 x 2100 x 300	466	•	•	•	•	-	-	-	-	-	•	820,00
	SG MI RI 550-350	730 x 2100 x 350	544	•	•	•	•	-	-	-	-	-	•	870,00
	SG MI RI 700-450	730 x 2100 x 450	700	•	•	•	•	-	-	-	-	-	•	945,00
	SG MI RI 1000650	730 x 2100 x 650	1011	•	•	•	•	-	-	-	-	-	•	1.120,00
	SG MI RI 1200750	730 x 2100 x 750	1166	•	•	•	•	-	-	-	-	-	•	1.245,00
	SG MI RI 1250800	730 x 2100 x 800	1244	•	•	•	•	-	-	-	-	-	•	1.355,00
	SG MI RI 1400900	730 x 2100 x 900	1399	•	•	•	•	-	-	-	-	-	•	1.500,00

RÉSERVOIR POUR VÉHICULE

	SG AUTO 500-300	500 x 330 x 300	40	•	-	-	-	1/4"	-	•	•	-	145,00
---	-----------------	-----------------	----	---	---	---	---	------	---	---	---	---	--------

SPÉCIFIQUE

FLOTTANTS POUR DRAGAGE



FONCTIONNEMENT ET UTILISATION

Flotteur cylindrique monolithique à demi-coque en PE, fabriqué selon la technique du rotomoulage.

Cette technique garantit non seulement une épaisseur de paroi constante de 8/12 mm, mais aussi une excellente résistance aux chocs et une grande durabilité. Ils sont disponibles en versions : avec un intérieur VIDE ou EN MOUSSE avec du polyuréthane expansé d'une densité de 35/100 kg/m³ (choisi en fonction de la profondeur d'eau d'utilisation). Ils sont normalement utilisés pour la flottaison de tuyaux en PE ou d'autres matériaux, dans les travaux de dragage de ports, lacs, barrages, etc. Sur demande, il est possible de les remplir avec de la mousse de polyuréthane de densité supérieure pour des exigences de profondeurs marines plus importantes.

FONCTION ET UTILISATION

Il n'y a pas de normes qui déterminent les caractéristiques de conception de ces articles, cependant les articles sont soumis aux tests suivants :

- Tests mécaniques sur la partie en polyéthylène.
- Test de densité sur le cube de mousse de polyuréthane.



L550



L700



L1150





L1200









L1900









TABLEAU TECHNIQUE ET LISTE DE PRIX









icône	modèle	valeurs dimensionnelles						V = Vide	S35 = Moussé	S55 = Moussé	S100 = Moussé	€			
		∅ intérieur	∅ extérieur	Lu	coquilles	volume de la demi-coquille	volume total	poussée nette				Vide	Moussé (Kg. 35 m³)	Moussé (Kg. 50 m³)	Moussé (Kg. 100 m³)
		mm	mm	mm	n.	lt	lt	kg							
	DR GAL 55.45.110 ..	110	450	550	2	32	64	52,00	49,50	44,90	39,20	405,00	475,00	600,00	755,00
	DR GAL 55.45.125 ..	125	450	550	2	32	64	52,00	49,50	44,90	39,20	405,00	475,00	600,00	755,00
	DR GAL 55.45.140 ..	140	450	550	2	31	62	50,00	47,60	43,10	37,60	405,00	470,00	595,00	745,00
	DR GAL 55.45.160 ..	160	450	550	2	28	56	44,00	41,80	37,80	32,80	405,00	465,00	575,00	710,00
	DR GAL 70.80.180 ..	180	800	700	2	122	245	216,86	207,46	189,86	167,86	795,00	1.055,00	1.535,00	2.135,00
	DR GAL 70.80.200 ..	200	800	700	2	119	238	210,00	200,90	183,80	162,40	795,00	1.045,00	1.515,00	2.095,00
	DR GAL 70.80.225 ..	225	800	700	2	111	222	194,00	185,50	169,50	149,60	795,00	1.030,00	1.465,00	2.010,00
	DR GAL 70.80.250 ..	250	800	700	2	114	228	200,00	191,30	174,90	154,40	795,00	1.035,00	1.485,00	2.040,00
	DR GAL 70.100.280 ..	280	960	700	2	182	364	330,00	316,10	289,90	257,20	990,00	1.370,00	2.085,00	2.980,00
	DR GAL 70.100.315 ..	315	960	700	2	177	354	320,00	306,50	281,00	249,20	990,00	1.360,00	2.055,00	2.925,00
	DR GAL 70.100.355 ..	355	960	700	2	170	340	306,00	293,00	268,60	238,00	990,00	1.345,00	2.015,00	2.850,00
	DR GAL 70.140.400 ..	400	1.400	700	2	390	780	720,00	690,30	634,20	564,00	1.735,00	2.545,00	4.080,00	5.995,00
	DR GAL 70.140.450 ..	450	1.400	700	2	378	756	696,00	667,20	612,80	544,80	1.735,00	2.520,00	4.005,00	5.865,00
	DR GAL 70.140.500 ..	500	1.400	700	2	364	728	668,00	640,30	587,90	522,40	1.735,00	2.490,00	3.920,00	5.710,00
DR GAL 70.140.560 ..	560	1.400	700	2	347	694	634,00	607,60	557,60	495,20	1.735,00	2.455,00	3.820,00	5.525,00	
	DR GAL 120.75.180 ..	180	750	1.200	2	215	430	388,00	371,60	340,70	302,00	1.245,00	1.690,00	2.535,00	3.590,00
	DR GAL 120.75.225 ..	225	750	1.200	2	208	416	374,00	358,10	328,20	290,80	1.245,00	1.680,00	2.495,00	3.515,00
	DR GAL 120.75.250 ..	250	750	1.200	2	202	404	362,00	346,60	317,50	281,20	1.245,00	1.665,00	2.460,00	3.450,00
	DR GAL 120.85.280 ..	280	850	1.200	2	216	432	386,00	369,50	338,40	299,60	1.355,00	1.805,00	2.655,00	3.710,00
	DR GAL 120.85.315 ..	315	850	1.200	2	207	414	368,00	352,20	322,40	285,20	1.355,00	1.785,00	2.600,00	3.615,00
	DR GAL 120.85.350 ..	355	850	1.200	2	197	394	348,00	333,00	304,60	269,20	1.355,00	1.765,00	2.540,00	3.505,00
	DR GAL 120.85.400 ..	400	850	1.200	2	180	360	314,00	300,30	274,40	242,00	1.355,00	1.730,00	2.435,00	3.320,00
	DR GAL 120.125.400 ..	400	1.250	1.200	2	518	1.036	966,00	926,60	852,00	758,80	1.995,00	3.070,00	5.105,00	7.650,00
	DR GAL 120.125.450 ..	450	1.250	1.200	2	499	998	928,00	890,00	818,20	728,40	1.995,00	3.030,00	4.990,00	7.445,00
	DR GAL 120.125.500 ..	500	1.250	1.200	2	476	952	882,00	845,80	777,20	691,60	1.995,00	2.985,00	4.855,00	7.190,00
	DR GAL 120.125.560 ..	560	1.250	1.200	2	450	900	830,00	795,80	731,00	650,00	1.995,00	2.930,00	4.695,00	6.910,00
	DR GAL 120.125.630 ..	630	1.250	1.200	2	412	824	754,00	722,60	663,30	589,20	1.995,00	2.850,00	4.470,00	6.495,00
	DR GAL 120.150.630 ..	630	1.500	1.200	2	681	1.362	1.272,00	1.220,20	1.122,10	999,60	2.580,00	3.995,00	6.675,00	10.015,00
DR GAL 120.150.710 ..	710	1.500	1.200	2	625	1.250	1.160,00	1.112,50	1.022,50	910,00	2.580,00	3.880,00	6.335,00	9.405,00	



A black and white photograph of a medical device control panel. The panel features a digital display at the top with several icons and buttons labeled 'ALT', 'MAN', and 'PULSE'. Below the display are two large knobs and a power switch. A large white gear icon is overlaid on the center of the panel. To the right, a fan is visible. At the bottom, a warning label reads 'ATTENZIONE WARNING'.







ACCESSOIRES ET COMPOSANTS





utilisation				code de groupe	description de groupe	article		caractéristiques dimensionnelles					description	€
biologique	météorologique	rec. des eaux	hydraulique			icône	code	vol.	Long	Larg	h	Ø DN		
								lt		mm		mm		
X	X			POF	Cockpit fiscal		POF O 200 UNI125	200	600	600	800		Cockpit fiscal octogonal, capacité lt 200, conforme comme prévu dans le manuel UNICHIM.	360,00
							POF O 200 UNI160	200	600	600	800			390,00
							POF O 125	150	600	600	570		Cockpit fiscal octogonal.	310,00
							POF O 160	150	600	600	570			345,00
							POF O 200	150	600	600	570			375,00
X	X			POR	Trou d'homme		POR O 125	200	600	600	800		Cockpit de raccordement octogonale capacité 150 l, n° 3 tuyaux d'entrée et n° 1 tuyau de sortie.	390,00
							POR O 160	200	600	600	800			505,00
							POR O 200	200	600	600	800			540,00
X				POC	Cockpit de chasse		POC O 200	200	600	600	800		Cockpit octogonal capacité lt 200 avec tuyau d'entrée Ø125 et tuyau de sortie Ø80.	660,00
							POC L 400	300	800	800	690		Cockpit octogonal capacité lt 400 avec tuyau d'entrée Ø125 et tuyau de sortie Ø80.	720,00
							POC L 500	500	800	800	1.090		Cockpit de chasse lisse capacité lt 500 avec tuyau d'entrée tuyau d'entrée Ø 125 et tuyau de sortie Ø 80.	820,00
							POC S 600	600	1.040	780	1.010		Cockpit de chasse capacité lt 600 avec tube d'entrée tuyau d'entrée Ø160 et tuyau de sortie Ø 80.	1.090,00
							POC S 750	750	1.040	780	1.300		Cockpit de chasse capacité lt 750 avec tuyau d'entrée Ø 160 et tuyau de sortie Ø 80".	1.140,00
X				PCL	Cockpit chlorinateur		PCL O 125	150	600	600	570		Cockpit chlorinateur octogonal capacité lt 150, tuyauterie IN/OUT Ø 125 mm.	375,00
							PCL O 160	150	600	600	570		Cockpit chlorinateur octogonal capacité lt 150, tuyauterie IN/OUT Ø 160 mm.	430,00
	X			SCM P	Petit cockpit dégorgeoir		SCM P 125/125		1.040	790	430		Cockpit dégorgeoir équipé de trois sections pour l'entrée, la sortie et le by-pass. Les sorties sont équipées de raccord télescopiques pour s'adapter aux tuyaux. A l'intérieur du cockpit se trouve un déflecteur dimensionnée en fonction des dimensions du tuyau de sortie. Le cockpit est également équipé d'un regard en matériau polymère 400x400 B125.	790,00
							SCM P 160/160		1.040	790	430			805,00
							SCM P 200/200		1.040	790	430			810,00
							SCM P 250/250		1.040	790	430			775,00
X				PGR	Cockpit à grille manuelle		PGR O 200	200	600	600	800		Cockpit à grille octogonal de rétention capacité 200 lt, Entrée/sortie Ø 125 mm.	900,00
							PGR S 750	750	1.040	780	1.300		Cockpit à grilles serré capacité 750 lt, IN/OUT Ø 160 mm.	2.120,00







utilisation				code du groupe	description du groupe	article		caractéristiques dimensionnelles					description	€		
biologique	météorologique	rec. des eaux	hydraulique			icône	code	vol.	Long	Larg	h	Ø DN				
								lit	mm	mm	mm	mm				
	X			SCM G	Grand cockpit dégorgeoir		SCM G 315/315		1.780	1.450	880		Cockpit dégorgeoir équipé de trois sections pour l'entrée, la sortie et le by-pass. Les sorties sont équipées de raccord télescopiques pour l'adaptation aux tuyaux. A l'intérieur du cockpit se trouve un déflecteur dimensionné en fonction des dimensions du tuyau de sortie. bouchon d'inspection 620.	1.770,00		
							SCM G 400/400		1.780	1.450	880			1.800,00		
							SCM G 500/500		1.780	1.450	880			2.320,00		
							SCM G 630/630		1.780	1.450	880			2.670,00		
X				VDS	Réservoir dispersant		VDS CC 800	840	1.300	1.300	1.030		Réservoir en polyéthylène pour la dispersion des eaux usées purifiées dans les strates superficielles du sol par trous situés sur la partie inférieure de la cuve.	930,00		
							VDS CC 1200	1.180	1.300	1.300	1.330			1.030,00		
							VDS CC 1600	1.680	1.300	1.300	1.780			1.215,00		
	X			POA	Réservoir oléo-absorbant		POA C 800	840	1.300	1.300	970		Réservoir en polyéthylène contenant des coussins oléo-absorbants pour la séparation des hydrocarbures dispersés dans l'eau de ruissellement en général.	1.440,00		
							POA C 2000	1.920	1.300	1.300	1.940			2.445,00		
							POA C 4500	4.500	1.950	1.950	1.820			5.850,00		
X				FCC	Filtre clochée		FCC Y 100 AUT		1.450		900		Filtre clochée en acier inoxydable AISI 304 pour le grillage fin (espacement de 3 mm) des eaux usées civiles et/ou industrielles inclinée à installer dans un cockpit ou dans des canal préfabriqué.	10.000,00		
			X	CLL PE	Panier à grille en PE BabySol		CLL Y BBS 100 PE				300	100	Panier à grille en PE avec poignée de tirage installé sur une réservoir de type Babysol.	40,00		
							CLL Y BBS 200 PE							500	100	60,00
			X	CLL IX	Panier à grillades INOX		CLL Y BBS 100 IX				300	100	Panier à grillades en acier inoxydable avec poignée pour d'extraction installée sur le bac type Babysol.	140,00		
							CLL Y BBS 200 IX							500	100	160,00
								CLL MXS Y 500			500	300	800		Panier à grille en acier inoxydable avec guide d'extraction pour vidange des matières grossières. A installer sur la cuve type MXS.	1.125,00
								CLL MXL Y 700			770	400	900		Panier à grille en acier inoxydable avec guide d'extraction pour la vidange des matières grossières. A installer sur la cuve type MXL.	1.910,00
X	X	X	X	PRO RQ	Rallonge ronde/carrée		PRO RQ X 400/40		400	400	220	220	Rallonge d'élévation à bouche rectangulaire/carrée pour l'insertion de cockpit commerciaux en PVC.	120,00		
							PRO RQ X 400/40 TPP			400	400	220	220	Rallonge d'élévation rectangulaire/à bouche carrée pour l'insertion de cockpit commerciaux en PVC avec bouchon supérieur.	180,00	









X	X	X	X	PRO	Rallonge circulaire		PRO X 200	200	200	300		Rallonge d'élévation PE Ø 200, h 300 mm.	70,00	
							PRO X 400	400	400	300		Rallonge d'élévation PE Ø 400, h 300 mm.	105,00	
							PRO X 600	600	600	300		Rallonge d'élévation en PE Ø 600, h 300 mm.	290,00	
X	X	X	X	PRO MD	Rallonge rectangulaire pour réservoirs modulaire		PRO MD X 1200-10	1.200	800	100		Tourelle élévatrice à insérer sur la trappe ovale des réservoirs modulaires pour les inspections et l'entretien normalement utilisées pour les compartiments de déshuilage.	525,00	
							PRO MD X 1200-50	1.200	800	500			585,00	
			X	PRO IAP	Rallonge pour logement du système Bioblu		PRO X 630 IAP	630	630	100		Rallonge en polyéthylène avec logement de trou passage du tuyau à pression.	120,00	
X	X	X	X	SSM	Selles pour le positionnement du réservoir		SSM Y 2100	810	2.450		880	Selle en acier galvanisé pour le positionnement de réservoir modulaire hors sol.	1.570,00	
							SSMP Y 1250	1.150	1.730		620	Selle en acier peint pour le positionnement de petits réservoirs modulaires extérieurs.	1.395,00	
X	X			CNC	Cône de logement des pompes		CNC X 112	690	690	1.120		Conteneur en polyéthylène à forme tronconique normalement utilisé pour abriter des pompes électriques avec possibilité de bouchon de fermeture de diamètre 600 mm.	310,00	
							CNC X 130	690	690	1.300			335,00	
X	X	X	X	TTP	Bouchons		TTP Y 140 BM				140		Bouchon à baïonnette Ø 140 mm.	14,00
							TTP Y 200 BM				200		Bouchon Ø 200 mm, filetage mâle.	22,00
							TTP Y 300 BM				300		Bouchon Ø 300 mm baïonnette filetage femelle.	57,00
							TTP Y 400 BM				400		Bouchon Ø 400 mm baïonnette.	57,00
							TTP Y 400 BF				400		Bouchon Ø 400 mm baïonnette filetage femelle.	64,00
							TTP Y 620 BM				620		Bouchon Ø 620 mm à baïonnette.	68,00
							TTP X 750 R				750		Couvercle à baïonnette Ø 750 mm.	115,00
							TTP X 75-80	750	500				Couvercle rectangulaire avec fermeture à clé.	160,00
X	X	X	X	CHI	Couvercle de trou d'homme télescopique en matériau polymère		CHI Y 400-200	300	300	115	250	Trou d'homme télescopique basculant Classe B125 Rallonge P.M.200.	190,00	
							CHI Y 600-400	500	500	160	400	Trou d'homme télescopique basculant Classe B125 rallonge Ø 400.	405,00	
							CHI Y 800-600	840	840	225	630	Trou d'homme télescopique basculant Classe B125 rallonge Ø 600.	895,00	
			X	CHI MX	Cadre et trou d'homme carrossable Maxisol		CHI Y 400 MXS	2.500	1.000	160		Cadre de support de trou d'homme de cuve de relevage Maxisol (MXS) pour carrossabilité D 400 avec trou d'homme en matériau polymère.	6.430,00	
							CHI Y 400 MXL	3.000	1.900	165		Cadre support de trou d'homme de cuve de relevage Maxisol XL (MXL) pour carrossabilité D 400 avec trou d'homme en matériau polymère.	10.250,00	











utilisation				code du groupe	description du groupe	article		caractéristiques dimensionnelles					description	€
biologique	météorologique	rec. des eaux	hydraulique			icône	code	vol.	Long	Larg	h	Ø DN		
								lt	mm	mm	mm	mm		
X	X	X	X	TUB EL	Tube d'entrée/sortie pour le raccordement électrosoudé		TUB Y 63 EL					50	Tube de raccordement en PE électrosoudé.	130,00
							TUB Y 75 EL					65		135,00
							TUB Y 90 EL					80		145,00
							TUB Y 110 EL					100		155,00
							TUB Y 125 EL					125		165,00
							TUB Y 160 EL					150		185,00
							TUB Y 200 EL					200		245,00
							TUB Y 250 EL					250		320,00
X	X	X	X	TUB F	Tube d'entrée/sortie pour raccordement à brides électrosoudées.		TUB Y 63 F					50	Raccord de raccordement PE électrosoudée au réservoir avec raccordement à brides.	290,00
							TUB Y 75 F					65		325,00
							TUB Y 90 F					80		410,00
							TUB Y 110 F					100		550,00
							TUB Y 125 F					125		290,00
							TUB Y 160 F					150		325,00
							TUB Y 200 F					200		410,00
							TUB Y 250 F					250		550,00
							TUB Y 63 FPVC					50	230,00	
							TUB Y 75 FPVC					65	250,00	
							TUB Y 90 FPVC					80	270,00	
							TUB Y 110 FPVC					100	305,00	
							TUB Y 125 FPVC					125	345,00	
							TUB Y 160 FPVC					150	415,00	
							TUB Y 200 FPVC					200	635,00	
							TUB Y 250 FPVC					250	985,00	





X	X	X	X	GRA	Grille de protection contre les intrusions		GRA Y 40-80 AC	400	800			Grille anti-intrusion de forme rectangulaire.	295,00
							GRA Y 40-80 IX	400	800				440,00
X	X	X	X	GRI	Grille de protection contre les intrusions		GRI Y 600			600		Grille anti-intrusion circulaire Ø 600 mm.	90,00
X	X	X	X	TUB GRN	Tube de débordement mâle en PVC	PVC 	TUB Y 125 GRN				125	Raccord de tube mâle en PVC connecté au réservoir/tube par un joint à lèvres.	50,00
							TUB Y 160 GRN				150		65,00
							TUB Y 200 GRN				200		75,00
							TUB Y 250 GRN				250		110,00
		X		TDC	Tube de décantation Bioblu		TDC X 125	160	320	1.800	125	Tuyau en polyéthylène rotomoulé à insérer à l'entrée des systèmes de récupération des eaux de pluie pour éviter les turbulences hydrauliques à l'intérieur des réservoirs.	90,00
X				KIT AIR	Raccordement à valve air-lif		KIT Y AIR				1" 1/4	Raccord avec vanne à double bille pour la régulation du débit d'air dans les systèmes biologiques équipés de diffuseurs et air-lift pour la recirculation.	250,00
X	X	X		GRN	Joint à lèvres		GRN Y 50				50	Joint Ø 50 mm	10,00
							GRN Y 63				63	Joint Ø 63 mm	10,00
							GRN Y 80				80	Joint Ø 80 mm	10,00
							GRN Y 100				100	Joint Ø 100	15,00
							GRN Y 110				110	Joint Ø 110 mm	15,00
							GRN Y 125				125	Joint Ø 125 mm	20,00
							GRN Y 160				160	Joint en EPDM Ø 160 mm	30,00
							GRN Y 200				200	Joint en EPDM Ø 200 mm	35,00
							GRN Y 250				250	Joint Ø 250 mm	40,00
X	X	X	X	RPP PP	Raccord passe-paroi en polypropylx Insertion par l'extérieur		RPP Y 034 PP				3/4"	Raccord de passage de paroi fileté mâle PP 3/4"	15,00
							RPP Y 100 PP				1"	Raccord de passage de paroi fileté mâle PP 1"	20,00
							RPP Y 114 PP				1.1/4"	Raccord de passage de paroi fileté mâle PP 1"1/4	25,00
							RPP Y 112 PP				1.1/2"	Raccord de passage de paroi fileté mâle PP 1"1/2	30,00
							RPP Y 200 PP				2"	Raccord de passage de paroi fileté mâle PP 2"	35,00

utilisation				code du groupe	description du groupe	article		caractéristiques dimensionnelles					description	€	
biologique	météorologique	rec. des eaux	hydraulique			icône	code	vol.	Long	Larg	h	Ø DN			
								lt		mm		mm			
X	X	X	X	RPP PO	Raccord de transition PE/Laiton		RPP Y 020 PO					20 / 1/2"	Raccord de transition composé d'une raccord en polyéthylène soudée au réservoir et d'un embout fileté mâle en laiton.	25,00	
							RPP Y 025 PO							25 / 3/4"	30,00
							RPP Y 032 PO							32 / 1"	35,00
							RPP Y 040 PO							40 / 1 1/4"	50,00
							RPP Y 050 PO							50 / 1 1/2"	60,00
							RPP Y 063 PO							63 / 2"	75,00
X	X	X	X	RPP PX	Raccord de transition PE/INOX		RPP Y 020 PX					20 / 1/2"	Raccord de transition composé d'une raccordement en polyéthylène soudée au réservoir et d'un embout fileté mâle en acier inoxydable ASI 316.	40,00	
							RPP Y 025 PX							25 / 3/4"	60,00
							RPP Y 032 PX							32 / 1"	75,00
							RPP Y 040 PX							40 / 1 1/4"	115,00
							RPP Y 050 PX							50 / 1 1/2"	135,00
							RPP Y 063 PX							63 / 2"	140,00
	X			VLC	Vanne à clapet		VLC Y 125					125	Vanne à clapet à insérer sur un tuyau en PVC composée de cadre et tige en acier inoxydable et flotteur en plastique pour fermer l'alimentation du premier réservoir d'eau de pluie	530,00	
							VLC Y 160							160	570,00
							VLC Y 200							200	650,00
							VLC Y 250							250	720,00
							VLC Y 315							315	790,00
			X	SAR	Robinet-vanne en fonte		SAR Y GHI DN50					50	Vanne à clapet plat en fonte à brides, complète avec volant en fonte	255,00	
							SAR Y GHI DN65							65	315,00
							SAR Y GHI DN80							80	390,00
							SAR Y GHI DN100							100	475,00
							SAR Y GHI DN150							150	815,00

		X	X	VAL	Clapet à flotteur		VAL A 34					3/4"	Clapet à flotteur de fermeture de l'alimentation en eau en polypropylène.	50,00
							VAL A 50					2"	Clapet à flotteur de fermeture de l'alimentation en eau de aqueduc avec double bille.	345,00
			X	VRF	Clapet anti-retour à bille		VRF Y GHI 025					1"	Clapet anti-retour à bille fileté ou bridé en fonte pour installation sur les tuyaux de refoulement des pompes.	130,00
						VRF Y GHI 032					1" 1/4	130,00		
						VRF Y GHI 040					1" 1/2	145,00		
						VRF Y GHI 050					2"	165,00		
						VRF Y GHI DN50					50	285,00		
						VRF Y GHI DN65					65	365,00		
						VRF Y GHI DN80					80	435,00		
						VRF Y GHI DN100					100	560,00		
						VRF Y GHI DN150					150	1.110,00		
X				CDR	Corps de remplissage		CDR Y 120	120		200	38	Corps de remplissage de forme cylindrique et de grande surface spécifiques pour une utilisation sur les réservoirs de purification biologique pour l'adhésion et la croissance de la biomasse. La surface spécifique en m ² /m ³ est indiquée dans la colonne Vol. Le prix s'entend compris comme €/m ³	525,00	
						CDR Y 500	500		25	10	3.670,00			
	X			CCO	Cartouche de coalescence		CCO X C 090		350	350	740	Cartouche en éponge de polyuréthane haute densité, enroulée dans une bobine en PE fileté à la base pour être inséré sur le siphon de sortie, préparée pour le logement obturateur à flotteur.	285,00	
						CCO X C 115		350	350	1.020	315,00			
						CCO X C 135		350	350	1.315	345,00			
						CCO X CB 130		366	366	670	390,00			
						CCO X CB 185		435	435	950	495,00			
	X			OTG	Obturateur à flotteur		OTG X C080			350	125	Obturateur à flotteur pour la fermeture automatique du tuyau de sortie de l'huile en cas de couche excessive d'huile à l'intérieur.	45,00	
						OTG X CB 130			350	315	145,00			
						OTG X CB 185			620	400	175,00			
						OTG X M 400			200	400	420,00			
						OTG X MB 800			200	800	490,00			
	X			SPU	Filtre en polyuréthane pour cartouche X coalescence		SPU Y 340		1.000	1.000	25	Feuille de mousse de polyuréthane utilisée pour la construction de filtres à coalescence.	160,00	

utilisation				code du groupe	description du groupe	article		caractéristiques dimensionnelles					description	€	
biologique	météorologique	rec. des eaux	hydraulique			icône	code	vol.	Long	Larg	h	Ø DN			
								lt		mm		mm			
	X			PLM	Pack Lamellaire		PLM Y 245		1.800	300				Filter coalescent obtenu par l'assemblage de feuilles de PVC convenablement façonnées par thermoformés. L'emballage est caractérisé par une structure alvéolaire et une surface spécifique élevée.	190,00
		X		FIL FA	Filter à feuilles autonettoyant		FIF X 090		840	400				Filter à feuilles autonettoyant complet de couvercle de trou d'homme B125 en matériau polymère.	790,00
		X		FIL FM	Filter à feuilles manuel		FIF X 100		600	600	850			Filter à feuilles sur cockpit octogonal avec panier à mailles amovible en PVC.	520,00
X	X			SKYD RIM	Système de filtration manuelle à sable et de carbone en Skid		SKYD Y 020 RIM		1.150	580	1.790			Système de filtration sous pression avec filtre manuel à contre-courant manuel, composé d'un filtre à sable et d'un filtre à charbon actif montés sur skid en acier inoxydable.	7.760,00
			SKYD Y 040 RIM					1.150	580	1.790		8.705,00			
			SKYD Y 060 RIM					1.350	760	2.060		13.915,00			
			SKYD Y 100 RIM					1.500	890	2.060		16.465,00			
			SKYD Y 230 RIM					2.800	1.300	2.200		27.830,00			
X		X		MEM	Membrane d'ultrafiltration		MEM Y 035		3.490	3.490			Module d'ultrafiltration à membrane pour la séparation de la biomasse. La membrane peut être utilisée comme traitement de raffinage.	2.010,00	
			MEM Y 080					3.490	3.490		2.945,00				
			MEM Y 160					4.790	4.430		6.565,00				
X				SOF	Souffleur		SOF MEM 035 M						Souffleur à membrane pour l'insufflation d'air à l'intérieur des installations biologiques aérobies.	420,00	
			SOF MEM 048 M								545,00				
			SOF MEM 050 M								650,00				
			SOF MEM 115 M								Compresseur linéaire à membrane	1.490,00			
			SOF CAN 110 M								Soufflante à canal latéral pour l'insufflation de l'air à l'intérieur d'installations biologiques.	2.625,00			
			SOF CAN 220 T									2.700,00			
X				RIC	Kit complet de pompe de recirculation		KIT Z RIC037						Pompe d'épuration pour la recirculation des boues 0,37 kW monophasée, complète avec tuyau de refoulement et clapet anti-retour 1"1/4.	835,00	
X				EQU	Pompe d'égalisation Kit complet		KIT Z EQU037						Pompe à eaux usées pour le contrôle du débit monophasé puissance 0,37 kW complète de tuyau de refoulement 1"1/4 avec soupape de sortie pour la régulation du débit.	910,00	
X				MIS	Kit complet de mélangeur		MIS Z 055						Mélangeur submersible avec moteur hélice autonettoyante à deux pales triphasée puissance 0,55 kW complet de dispositif d'ancrage au réservoir.	5.555,00	

X			SEN	Capteur de pluie		SENPI						Capteur de pluie capacitif chauffé comprenant une unité d'alimentation électrique 12v à connecter au premier panneau de pluie.	445,00
X			SLO	Capteur de niveau d'huile		SLO Z 003		230	250		300	Capteur de niveau d'huile comprenant 2 flotteurs pour la mise à niveau contact à tige réglable pour la signalisation du niveau d'huile à combiner avec le panneau d'alarme QE ALL Z3 SM (non inclus).	320,00
X			SLA	Capteur de niveau d'huile Atex		SLA Z ATEX						Sonde de niveau d'huile conforme à la norme ATEX pour la détection de l'huile sur les déshuileurs. Complet avec panneau de contrôle.	2.945,00
X			SLG	Capteur de niveau de graisse		SLG Z 002						Dispositif d'alarme pour le niveau de graisse comprenant l'unité de contrôle et sonde capacitive (monophasée).	4.620,00
		X	SLV	Indicateur du niveau de l'eau à Colonne Visuelle		SLV Y 001						Indicateur visuel de niveau à installer à l'extérieur des réservoirs.	245,00
	X	X	INT GAL	Interrupteur à flotteur		INT GAL P INT GAL G		70 81			172 109	Contacteur de niveau à flotteur complet de câble et contrepoids.	30,00 125,00
	X		PRF	Pressoflussostato		PRF Z 080					1" 1/4	Détecteur de débit électronique monophasé pour la commande directe des pompes électriques et contrôle contre le fonctionnement à sec.	195,00
	X		CEN IR	Unité de contrôle de l'irrigation		CEN Y IR		580	300	600	1"	Unité de contrôle du système de récupération des eaux de pluie type IRRIGATION comprenant un pressostat, un vase d'expansion clapet anti-retour, panneau de commande et cadre en acier inoxydable pour montage mural.	1.985,00
	X		CEN ID	Unité d'alimentation hydraulique		CEN Y ID		580	300	600	1"	Unité de contrôle du système de récupération d'eau de pluie type HYDRAULIQUE comprenant un pressostat, un vase d'expansion clapet anti-retour, tableau électrique et cadre en acier inoxydable pour montage mural.	3.035,00
	X		KIT ACQ	Kit reintegro acquedotto		KIT ACQ 220						Kit pré-monté pour la réalimentation en eau du réseau pour les systèmes de récupération d'eau de pluie complet avec électrovanne avec solénoïde, interrupteur à flotteur et panneau de connexion.	525,00
X			QE BIO	Cadre de purification biologique		QAIR Z 1CM		185	190	110		Tableau électrique pour souffleur d'air monophasé avec timer.	480,00
						QAIR Z 2CM		300	400	200		Tableau électromécanique pour le contrôle des équipements électromécanique des installations d'épuration biologique avec timer et système de protection thermique pour 2 consommateurs.	1.870,00
						QAIR Z 3CT		300	400	200		Tableau électromécanique pour le contrôle de 1 souffleur triphasé de 2,2 kW et de no. 2 pompes monophasées de 0,37 kW. D'installations d'épuration biologique.	2.400,00
						QAIR Z 2TIMER						Tableau de commande électromécanique pour le contrôle de 2 compresseurs monophasés à membrane avec timer numérique de fonctionnement On/Off pour systèmes de type DSS et DST.	570,00

utilisation				code du groupe	description du groupe	article		caractéristiques dimensionnelles					description	€			
biologique	météorologique	rec. des eaux	hydraulique			icône	code	vol.	Long	Larg	h	Ø DN					
								lt		mm		mm					
	X			PLM	Paquet lamellaire		PLM Y 245		1.800	300				<p>Filter coalescent obtenu par l'assemblage de feuilles de PVC convenablement façonnées par thermoformé. L'emballage est caractérisé par une structure alvéolé et une surface spécifique élevée.</p>	190,00		
X				ATT	Activateurs biologiques et bactéries lyophilisées		ATT Y TBS							<p>Activateur biologique d'origine naturelle pour l'inoculation et l'activation des installations de traitement biologique</p>	30,00		
X							STAR SINK									<p>Additif en barre constitué de micro-organismes naturels pour la dégradation des graisses et des substances organique qui se déposent dans les égouts de cuisine et les dégraisseurs.</p>	20,00
X	X						ATT Y SCH									<p>Additif pour l'élimination des mousses et des tensioactifs. Particulièrement adapté comme agent anti-mousse sur les systèmes d'épuration des stations de lavage de voitures.</p>	80,00
X				RPH	Régulateur de pH Kit complet		KIT ZR PH022							<p>Kit de réglage du pH comprenant une sonde de détection, pompe doseuse automatique et réservoir de 50 litres pour contenir les réactifs.</p>	3.075,00		
X				POM D	Pompe doseuse Kit complet		POM Z D022	50						<p>Pompe doseuse avec réglage manuel du débit complète avec un réservoir de 100 litres pour le stockage des réactifs.</p>	1.065,00		
X				TCL	Pastilles de chlore		TCL Y 200							<p>Pastille de chlore pour la désinfection des eaux usées en sortie des installations biologiques.</p>	20,00		
		X		LUV	Lampe UV		LUV Z 045							<p>Lampe UV pour la désinfection de l'eau, complète de unité d'alimentation électrique. Manteau en acier inoxydable AISI 304 et raccords mâles 1."</p>	1.140,00		

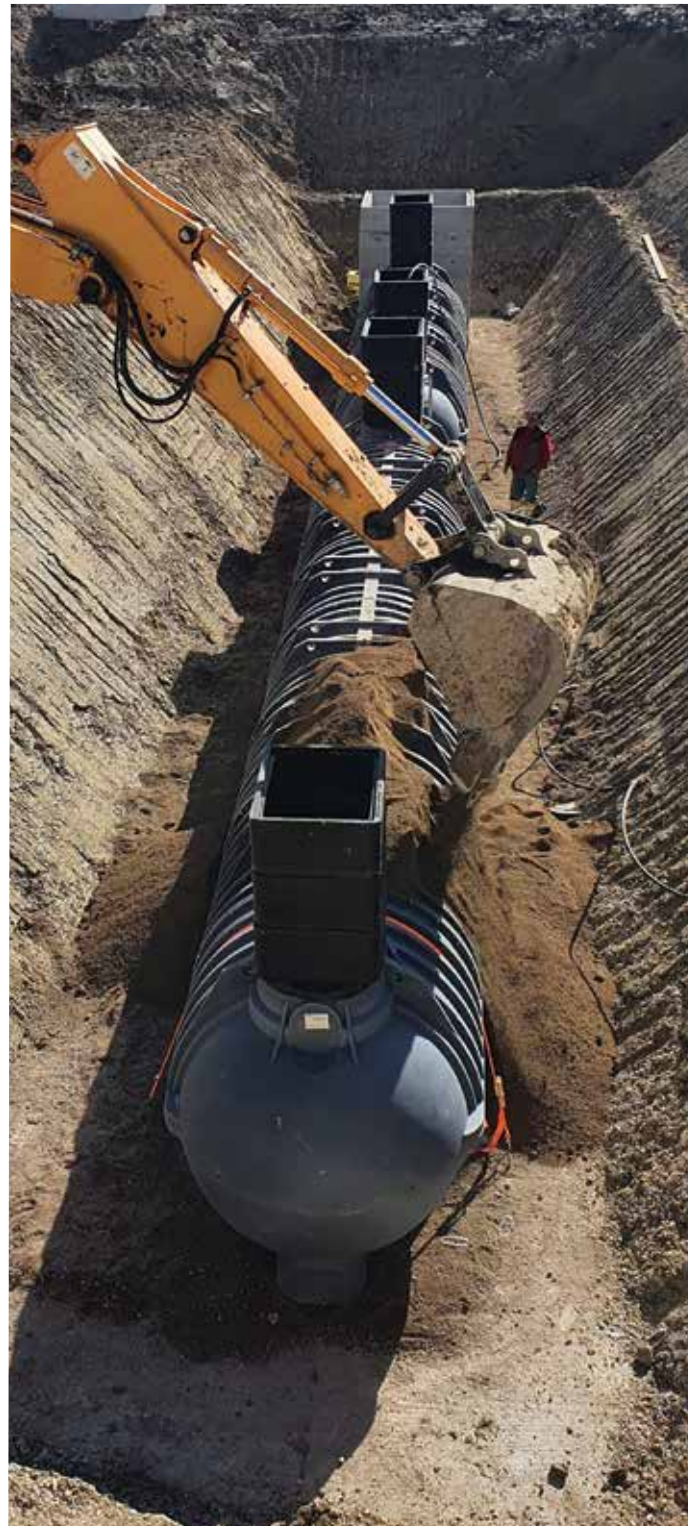





Di Camillo
SERBATOI

Di Camillo Serbatoi Srl ® - www.di-camillo.com
Zona Industriale, snc - 64030 Basciano -Teramo -ITALIA
Tel.+39 0861 650109 - Fax +39 081 650640
info@di-camillo.com

